

HORI 7-Speed Racing Shifter

for PC(Windows®), HORI Force Feedback Racing Wheel

取扱説明書

このたびは、弊社製品をお買い上げいただき誠にありがとうございます。
ご使用になる前に、本書をよくお読みのうえ、本品を安全にご使用ください。
お読みになったあとは、いつでも見られるように、大切に保管してください。

目次

Ⅰ クイックスタートガイド	2
Ⅰ ご注意	3
Ⅰ 内容品	3
Ⅰ 対応機種	4
Ⅰ 各部の名称・機能	5
Ⅰ 設置方法	6~7
・ クランプで固定する場合	
・ コックピットセットに取り付ける場合	
Ⅰ モード切替機能	8
Ⅰ シフトノブの交換方法	9
Ⅰ 専用アプリ【HORI Device Manager Vol.2】	9
Ⅰ 製品仕様	9

クイックスタートガイド

1 ユニートを机などに固定してください。

クランプで固定する場合

⇒ p.6

コックピットセットに取り付ける場合

⇒ p.7

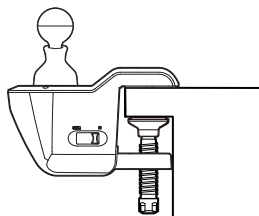

2 ケーブル類を接続してください。

PCで使用する場合

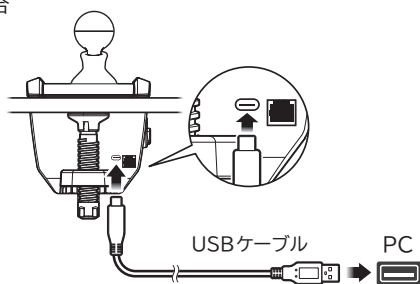

Xbox Series X|S, Xbox One で使用する場合

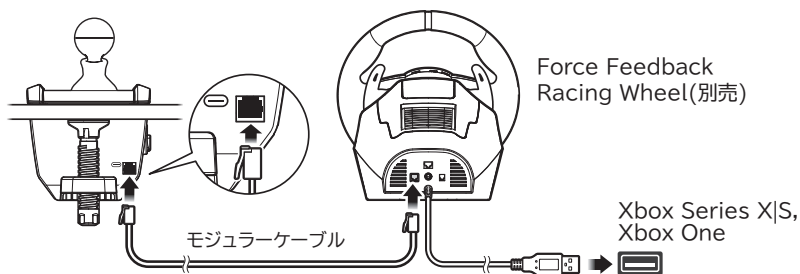

! 本品が正常に動作しない恐れがありますので、下記の点にご注意ください。

- ・ USBハブまたはUSB延長ケーブルを介して本品を使用しないでください。
- ・ ゲームの途中でコントローラーのプラグを抜き差ししないでください。

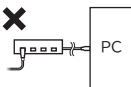



ちゅうい ぼごしゃ かた かなら よ
ご注意 保護者の方へ 必ずお読みください

- 小さな部品がありますので3歳未満のお子様には絶対に与えないでください。
- 乳幼児の手の届くところに置かないでください。万一飲み込んだ場合は、すぐに医師に相談してください。
- 断線の原因となるため、ケーブル部を引っ張って抜かないでください。必ずプラグを持って抜き差ししてください。
- ケーブルを足にひっかけないようご注意ください。けがや断線の原因となります。
- ケーブルを強く曲げたり、束ねて使用したりしないでください。
- ケーブルはお子様がお首などに巻きつけて遊ばないように十分注意してください。窒息の恐れがあります。
- 本品を湿気やホコリの多いところに置かないでください。
- 本品に損傷や変質が生じた場合は使用しないでください。
- 濡れた手で触らないでください。感電する恐れがあります。
- 本品に水をかけたり、水のかかる場所に置かないでください。感電や故障の原因となります。
- 暖房器具などの熱源の近くに置かないでください。また、直射日光の当たる場所に置かないでください。内部から過熱し、故障の原因となります。
- USBハブまたはUSB延長ケーブルを介して本品を使用しないでください。本品が正常に動作しない場合があります。
- USBプラグの金属部を指や金属で触らないでください。けがや故障の原因となります。
- 本品に物を当てたり、落下させるような強い衝撃を与えないでください。
- 分解や修理、改造は絶対しないでください。
- お手入れの際には、乾いた柔らかい布をご使用ください。また、ベンジン、シンナーなどの薬品は使用しないでください。
- 本来の目的以外には使用しないでください。本来の目的以外に使用した場合の事故や損害に対し、弊社は一切その責任を負いません。

内容品

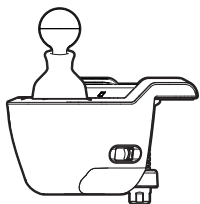

レーシングシフター × 1



クランプシャフト × 1



クイックスタートガイド × 1

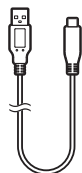

USBケーブル
 (Type-A to Type-C™) × 1

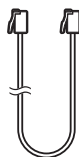

モジュラーケーブル × 1

対応機種



本品をご使用になる前に、ハードウェア本体およびその他接続する機器やソフトの取扱説明書を必ずご確認ください。
本品をご使用になる際は、各ハードウェアのシステムソフトウェアを最新のバージョンに更新してご使用ください。

Xbox Series X|S / Xbox One※

※ Xbox Series X|S, Xbox Oneでご使用になる場合は
Force Feedback Racing Wheel DLX for Xbox Series X|S(別売)が必要です。

PC

対応OS	Windows 10 / 11	
入力規格	DirectInput	○
	XInput	×
必要環境	USB Type-A 端子	

対応しているステアリングコントローラーの
一覧はこちら

<https://hori.jp/manual/hpc-042/>



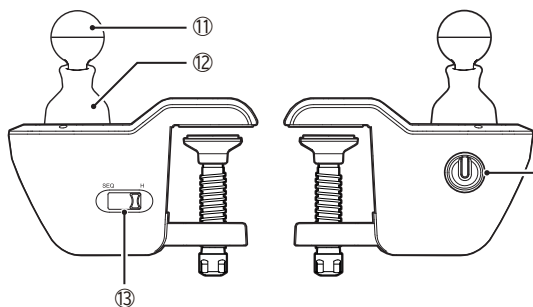
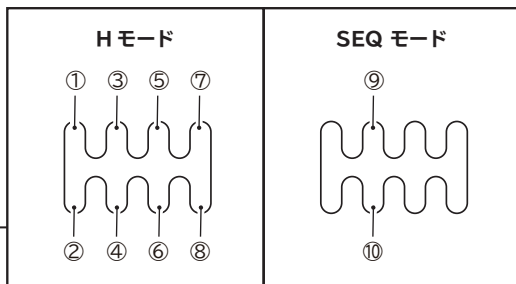
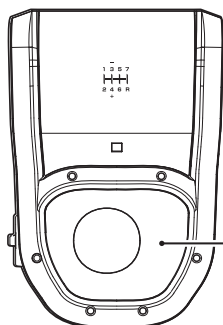

荷重調整ダイヤル

ダイヤルを回すことで、シフトレバーの荷重を無段階で調整できます。

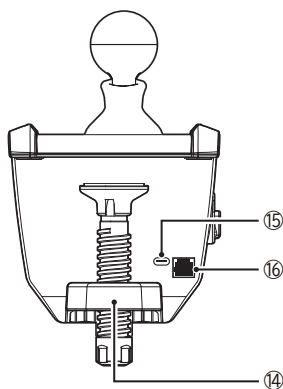
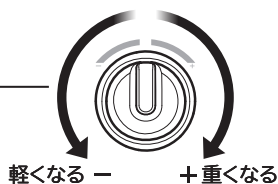

①	… [XBOX] Gear1	[PC] ボタン 1
②	… [XBOX] Gear2	[PC] ボタン 2
③	… [XBOX] Gear3	[PC] ボタン 3
④	… [XBOX] Gear4	[PC] ボタン 4
⑤	… [XBOX] Gear5	[PC] ボタン 5
⑥	… [XBOX] Gear6	[PC] ボタン 6
⑦	… [XBOX] Gear7	[PC] ボタン 7
⑧	… [XBOX] Reverse	[PC] ボタン 8
⑨	… [XBOX] LB ボタン	[PC] ボタン 9
⑩	… [XBOX] RB ボタン	[PC] ボタン 10
⑪	… シフトノブ	
⑫	… シフトブーツ	
⑬	… モード切替スイッチ	
⑭	… クランプ	
⑮	… USB Type-C™端子	
⑯	… モジュラーコネクタ	

設置方法

■ クランプで固定する場合

取付可能な天板サイズ

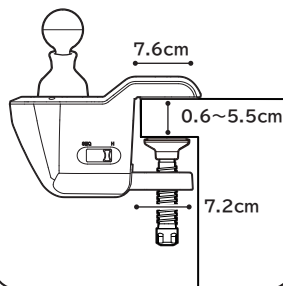

設置する前に必ずお読みください

- ⚠ 完全に固定されるまでは落下に十分注意し、必ず製品本体を支えながら作業してください。
- ⚠ 製品を取り外す際は、本品や本品を固定している家具などを破損しないようにゆっくりと取り外してください。
- ⊖ 下図のような《不安定な取付け》はしないでください。落下の原因となります。

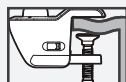

平でない

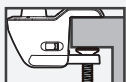

厚すぎる

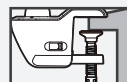

クランプの掴みが浅い

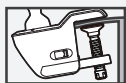

薄すぎる・柔らかい

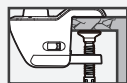

壊れやすい(ガラスなど)

1 クランプシャフトをクランプに通してください。

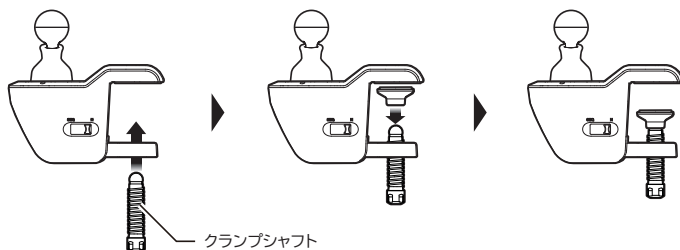

2 机などを挟みこみ、クランプの壁が机の天板に当たるまで差し込んでください。

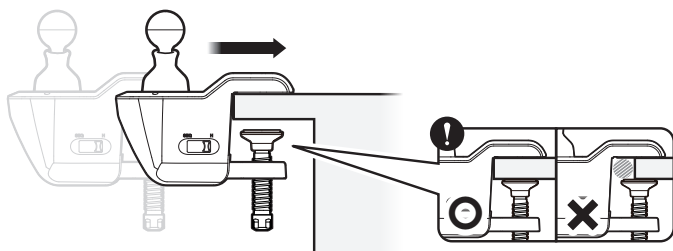

- 3 製品本体を支えながらクランプシャフトを回し、しっかりと固定してください。

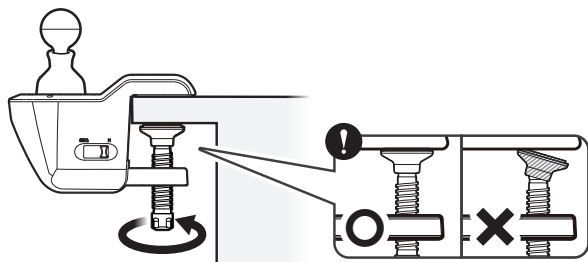

■ コックピットセットに取り付ける場合

下図で示したネジ穴にM6規格ネジを使って取り付けてください。

※ 取り付けには別売りのコックピットセットおよび、指定の長さのM6規格ネジが必要となります。

※ ネジを取り外すにはM6の六角レンチが必要です。

※ 六角レンチは付属しておりません。

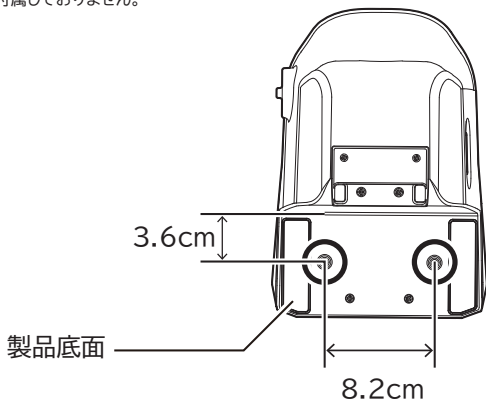

使用できるM6規格ネジの長さ

※ 下記より長いネジを使用すると、製品本体の内部部品が破損する恐れがあります。

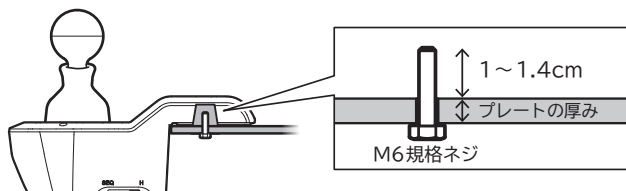

モード切替機能

モード切替スイッチにより、「Hモード」と「SEQモード」の切り替えができます。

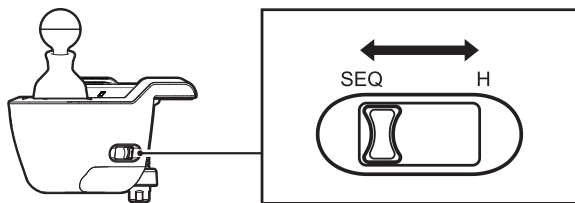

■ Hモード

1～7速およびRのHパターンを操作できるモードです。

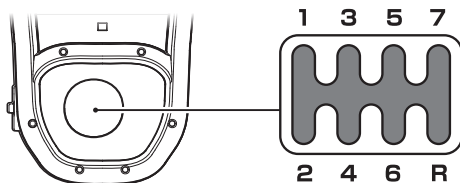

■ SEQモード

前後でシフトチェンジが可能なモードです。

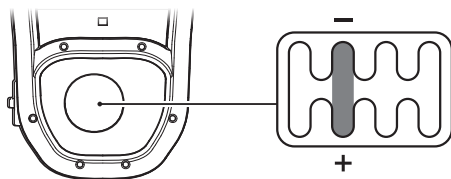

SEQモードに切り替える際は、シフトレバーをニュートラルの位置にして切り替えてください。

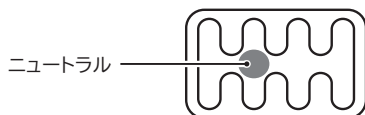

シフトノブの交換方法

シフトノブは取り外して、下記のサイズのシフトノブに交換することができます。

ネジのサイズ：M8
ネジの深さ：2.8cm まで

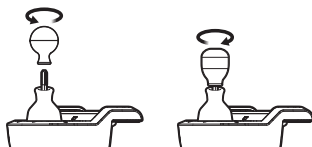

！
ネジの深さが 2.8cm 以上のシフトノブを取り付けしないでください。シフトレバーが正常に動かなくなる場合があります。

対応以外のシフトノブを取り付けた場合の破損・事故等は一切責任を負いかねます。

専用アプリ【HORI Device Manager Vol.2】

アプリで、入力確認、キャリブレーション機能による製品の再調整ができます。

■ ダウンロードはこちら

<https://hori.jp/manual/hpc-042/>

対応OS	Windows 10 / 11
必要環境	USB Type-A 端子、インターネット接続環境

製品仕様

レーシングシフター

外形寸法	: (幅)約15cm × (奥行)約24cm × (高さ)約23cm
質量	: 約1.3kg
固定可能な天板の厚み	: 約0.6 ~ 5.5cm

USB ケーブル

ケーブル長	: 約2m
接続端子	: USB Type-A 端子、USB Type-C™端子

モジュラーケーブル

ケーブル長	: 約1.5m
接続端子	: モジュラー端子

故障かな?と思ったら

「接続しても動作しない」などお問い合わせの多い内容を掲載しております。
お困りの時は、こちらをご覧ください。

<https://hori.jp/support/hpc-042/>



イラストと本品は多少異なる場合があります。

本品の仕様および外観は改良のため予告なく変更することがありますのでご了承ください。

記載されている機能以外は搭載しておりません。

内容品に記載されているもの以外は含まれておりません。

Microsoft, Xbox, Xbox Series X|S, Xbox One, Windows 10 / 11 are trademarks of the Microsoft group of companies.

USB Type-CはUSB Implementers Forumの商標です。

“”および“**HORI**”は株式会社ホリの登録商標です。

その他のすべての商標に関する権利は、それぞれの権利所有者に帰属します。