

クイックスタートガイド

! 本品を使用する前に、以下をよくお読みください。

各ハードウェア本体が最新のシステムソフトウェアに更新されていることを確認してください。

PlayStation®5の場合

1. [設定] → [システム] を選択してください。
2. [システムソフトウェア] → [システムソフトウェアアップデートと設定] を選択してください。
アップデートが可能な場合は、[アップデートが利用できます] と表示されます。
3. [システムソフトウェアをアップデート] を選択してソフトウェアを更新してください。

PlayStation®4の場合

1. [設定] → [システムソフトウェアアップデート] を選択してください。
2. アップデートが可能な場合は、画面に表示される手順に従ってソフトウェアをアップデートしてください。

1 専用スタンドを組み立て、太鼓コントローラーを設置してください。

- ⚠ 必ず太鼓コントローラーと専用スタンドを組み立ててご使用ください。
- ⚠ 組み立て中に指を挟んだりしないようご注意ください。
- ⊘ 下記のような場所には設置しないでください。
・不安定な場所 ・ガラスなど壊れやすい物の上 ・ホットカーペットの上 ・ハードウェア本体のすぐ近く

1 専用スタンドを組み立てる。

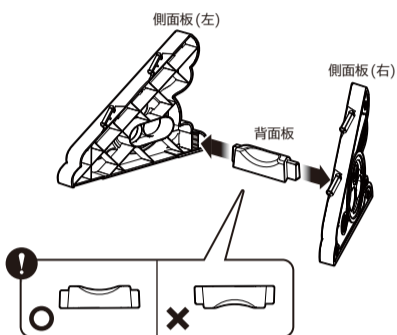

2 太鼓コントローラー背面の穴 (4箇所) に、専用スタンドの突起をはめこむ。

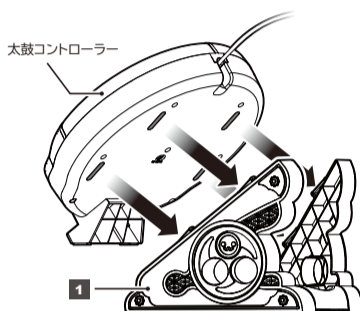

2 本品を使用する環境に応じてハードウェア切替スイッチを切り替えてください。

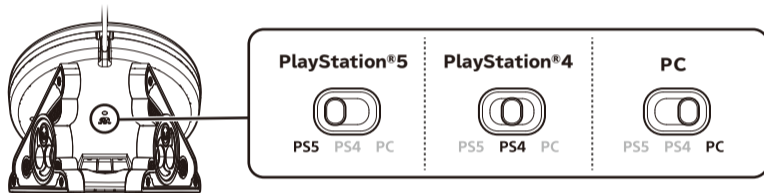

3 USB ケーブルを接続してください。



- !** 本品が正常に動作しない恐れがありますので、下記の点にご注意ください。
- ※ USBハブまたはUSB延長ケーブルを介して本品を使用しないでください。
 - ※ ゲームの途中でUSBプラグを抜き差ししないでください。
 - ※ 下記のタイミングは、太鼓コントローラーを操作しないでください。
 - 本品を PlayStation®5、PlayStation®4 または PC に接続するとき
 - PlayStation®5、PlayStation®4 または PC の電源を ON にするとき
 - PlayStation®5、PlayStation®4 または PC のレストモードを解除するとき

PCでご使用の場合、接続手順は以上です。

4 各ハードウェア本体の電源を入れた後、本品の (PS) ボタンを押し、ログインしてください。

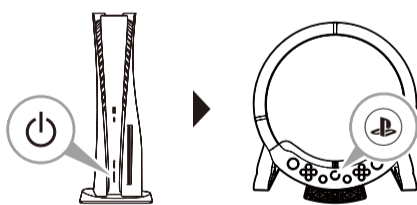

遊び方のお願い

- ・ 近隣のご迷惑にならないよう振動や音、使用する時間帯などに十分に注意してご使用ください。
- ・ 遊ぶ時は周囲の人や物に専用パチが当たらないように十分注意してください。また、専用パチを振り回したり投げたりしないでください。
- ・ 力まかせにたたかないようにしてください。故障やケガの原因になる場合があります。
- ・ 本品を保管する際は、上記「面」や「ふち」に物を乗せるなど、必要以上の力をかけないでください。「面」「ふち」はゲームプレイ上、重要なセンサーに該当しますので、取り扱いにご注意ください。
- ・ 図はゲーム中にたたいて入力できる範囲です。正しく入力するようにしてください。

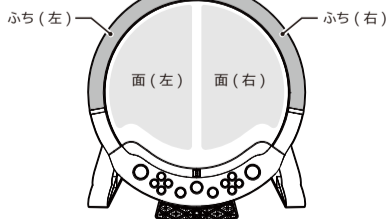

- ・ 故障又は破損する恐れがありますので、以下の場所をたたかないでください。

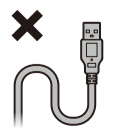
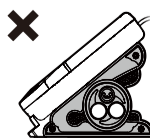
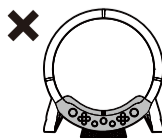
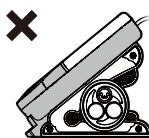

トラブルシューティング

本品が動作しない場合は以下のことをご確認ください

① (PS) ボタンを押しても PlayStation®5、PlayStation®4 の電源が入らない

本品の仕様上、(PS) ボタンを押しても PlayStation®5 および PlayStation®4 の電源は入りません。

PlayStation®5 の場合 → PlayStation®5 本体の電源ボタンを押すか、PlayStation®5 本体にペアリングされた DualSense® ワイヤレスコントローラーの (PS) ボタンを押してください。

PlayStation®4 の場合 → PlayStation®4 本体の電源ボタンを押すか、PlayStation®4 本体にペアリングされた ワイヤレスコントローラー (DUALSHOCK®4) の (PS) ボタンを押してください。

② ホーム画面で操作できるのに、ゲーム中では操作できない

PlayStation®5 および PlayStation®4 では、ゲームを開始した時と異なるユーザーアカウントではゲーム中のコントローラーの操作ができません。

本品を各ゲームを開始した時のユーザーアカウントを選択してからゲームを開始してください。

また、一部の PlayStation®5 および PlayStation®4 規格ソフトウェアではお使いいただけない場合があります。あらかじめご了承ください。

③ DualSense® ワイヤレスコントローラーおよびワイヤレスコントローラー (DUALSHOCK®4) の (PS) ボタンを押して PlayStation®5、PlayStation®4 本体の電源を入れた後すぐ表示される画面で本品を操作しても反応しない

DualSense® ワイヤレスコントローラーおよびワイヤレスコントローラー (DUALSHOCK®4) の (PS) ボタンを押して PlayStation®5、PlayStation®4 本体の電源を入れた場合、電源を入れてすぐ表示されるアカウント選択画面では本品を操作できません。

上記のように PlayStation®5 / PlayStation®4 本体の電源を入れた場合は、以下の手順をお試しください。

1. 電源を入れた DualSense® ワイヤレスコントローラーおよびワイヤレスコントローラー (DUALSHOCK®4) を使用してアカウントを選択。
2. アカウント選択後のホーム画面で本品の (PS) ボタンを押し、同じアカウントを選択する。

④ ハードウェア切替機能が正常に動作しない

本品のハードウェア切替スイッチが正しい位置に切り替えられているかご確認ください。

PlayStation®5 または PlayStation®4 をご使用の場合はハードウェア切替スイッチを「PS5 / PS4」に切り替えてください。

必ずハードウェア切替スイッチを切り替えてから各ハードウェア本体に接続してください。

接続中にハードウェア切替スイッチを切り替えた場合、意図しない動作になる場合があります。

⑤ (PS) ボタンを押してもコントローラーでの操作ができない

ハードウェア切替スイッチの状態と [クイックスタートガイド] の手順をご確認ください。

※ PlayStation®5 および PlayStation®4 本体のシステムソフトウェアを最新のバージョンに更新してください。

※ PlayStation®5 および PlayStation®4 をご購入後すぐ、あるいは PlayStation®5 および PlayStation®4 内の設定を全て初期化された場合の初期設定画面では本品を使用できません。

PlayStation®5 の場合 → DualSense® ワイヤレスコントローラーをご使用になり初期設定を行ってください。

PlayStation®4 の場合 → ワイヤレスコントローラー (DUALSHOCK®4) をご使用になり初期設定を行ってください。

面やふちの反応がおかしいと感じたときは



本品は仕様上、面やふちの反応には個体差があり、叩く場所によっても反応が違う場合がありますが、正常な状態です。ただし、強く叩いても反応しない場合は以下をお試しください。

本品の「面」と「ふち」の部分は柔らかい素材でできており、以下の様な状況のとき、面やふちの表皮の状態が変化しやすくなっています。

- ・室温の変化があるとき
- ・長期間使用していないとき
- ・使用前、面の上に物がのっていたとき

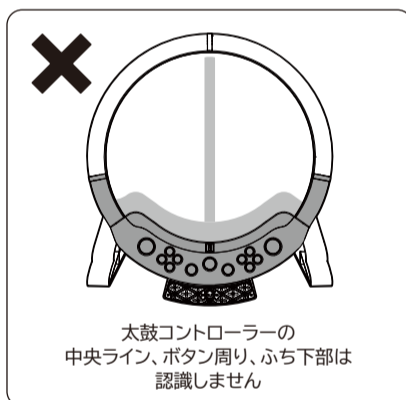
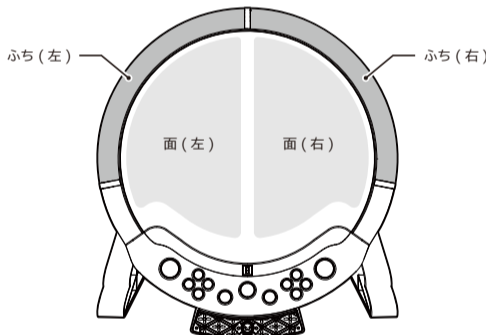

太鼓コントローラーの中央ライン、ボタン周り、ふち下部は認識しません

面やふちの表皮の状態が変化すると、面やふちをたたいても反応しなかったり、押しっぱなしの状態になってしまう場合があります。

以下のメンテナンスを行うことで改善される場合がありますので、不具合を感じたときはお試しください。

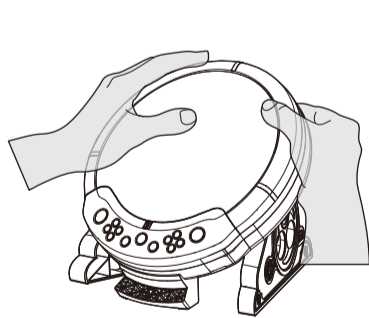

方法① 表皮を手でもむ

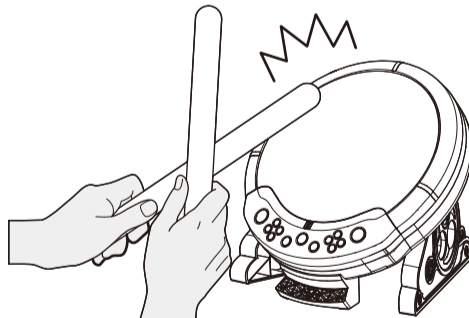

方法② 専用バチでたたく

少し力を加えてたたくと改善される場合があります。
※ 故障やケガの原因になる場合がありますので、力まかせにたたかないでください。

その他の症状についてはこちら

「接続しても動作しない」など
お問い合わせの多い内容を掲載しております。
お困りの時は、こちらをご覧ください。



<https://hori.jp/support/spf-042/>

イラストと本品は多少異なる場合があります。

本品の仕様および外観は改良のため予告なく変更することがありますのでご了承ください。

本品の故障などによって有料コンテンツをご利用できなかった場合でも、弊社は一切その責任を負いません。あらかじめご了承ください。

“Taiko”, “PlayStation”, “PS5”, “PS4”, “DualSense” および “DUALSHOCK” は、株式会社ソニー・インタラクティブエンタテインメントの登録商標または商標です。

その他のすべての商標に関する権利は、それぞれの権利所有者に帰属します。

株式会社ソニー・インタラクティブエンタテインメントまたはその関連会社からのライセンスに基づいて製造および販売されています。

「太鼓の達人」および「太鼓とバチ」は株式会社バンダイナムコエンターテインメントの登録商標です。

“Taiko no Tatsujin” および “Taiko no Tatsujin” は株式会社ホリの登録商標です。

Taiko no Tatsujin™ Series & ©Bandai Namco Entertainment Inc.

2166-053JP5



太鼓の達人専用コントローラー
太鼓とパチ for PlayStation®5, PlayStation®4, Windows PC

取扱説明書

このたびは、弊社製品をお買い上げいただき誠にありがとうございます。
ご使用になる前に、本書をよくお読みのうえ、本品を安全にご使用ください。
お読みになったあとは、いつでも見られるように、大切に保管してください。

本品は「太鼓の達人」専用のコントローラーです。対応ソフトとともにご使用ください。
振動や音、遊ぶ時間帯などに気をつけて遊んでください。



ゲームソフトによっては、期間券(利用券)などを使用後、遊べる時間に制限がある場合がございます。
本品の接続が完了してから期間券(利用券)などをご購入ください。

内容品

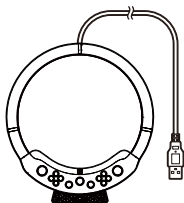

太鼓コントローラー × 1



専用パチ × 2



取扱説明書(本書) × 1

専用スタンド(組立式) 1セット

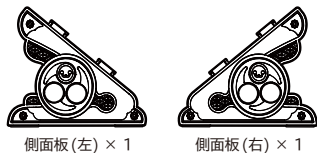

側面板(左) × 1

側面板(右) × 1



背面板 × 1

対応機種

PlayStation®5, PlayStation®4

重要

本品を PlayStation®5 および PlayStation®4 でご使用になる前に、各ハードウェアの取扱説明書を必ずご確認ください。
PlayStation®5 および PlayStation®4 本体のシステムソフトウェアを最新のバージョンに更新してください。
PlayStation®5 および PlayStation®4 本体のバージョンを更新する際はインターネット接続環境が必要となります。

PC※

対応OS	Windows11 / 10	
入力規格	XInput	○
	DirectInput	×
必要環境	USB Type-A 端子	

※ PCとの互換性は、株式会社ソニー・インタラクティブエンタテインメントによりテスト、および保証はされていません。

各部の名称・機能

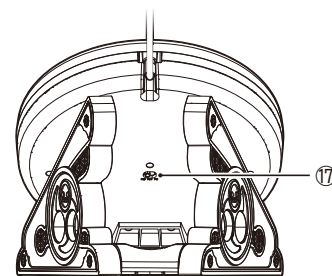
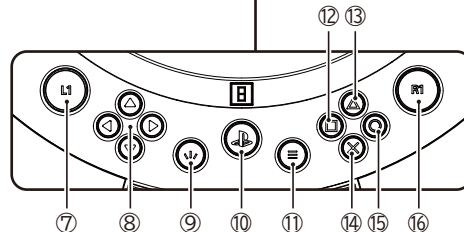
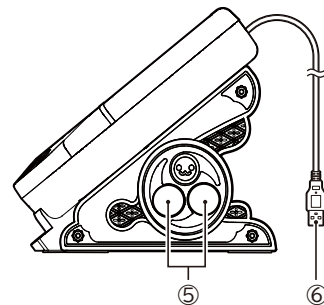
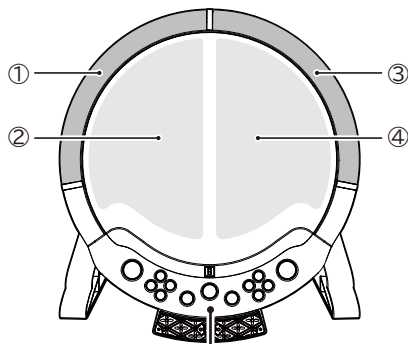

① … ふち(左)	[PS5®, PS4®] L2ボタン	[PC] LTボタン
② … 面(左)	[PS5®, PS4®] L3ボタン	[PC] 左スティックボタン
③ … ふち(右)	[PS5®, PS4®] R2ボタン	[PC] RTボタン
④ … 面(右)	[PS5®, PS4®] R3ボタン	[PC] 右スティックボタン
⑤ … パチ収納スペース		
⑥ … USB Type-A端子		
⑦ … [PS5®, PS4®] L1ボタン		[PC] LBボタン
⑧ … [PS5®, PS4®] 方向キー		[PC] 方向パッド
⑨ … [PS5®] ㄥ (クリエイティブ) ボタン	[PS4®] SHAREボタン	[PC] BACKボタン
⑩ … [PS5®, PS4®] ⊕ (PS) ボタン		[PC] GUIDEボタン
⑪ … [PS5®] ≡ (オプション) ボタン	[PS4®] OPTIONSボタン	[PC] STARTボタン
⑫ … [PS5®, PS4®] □ ボタン		[PC] Xボタン
⑬ … [PS5®, PS4®] △ ボタン		[PC] Yボタン
⑭ … [PS5®, PS4®] × ボタン		[PC] Aボタン
⑮ … [PS5®, PS4®] ○ ボタン		[PC] Bボタン
⑯ … [PS5®, PS4®] R1ボタン		[PC] RBボタン
⑰ … ハードウェア切替スイッチ		

製品仕様

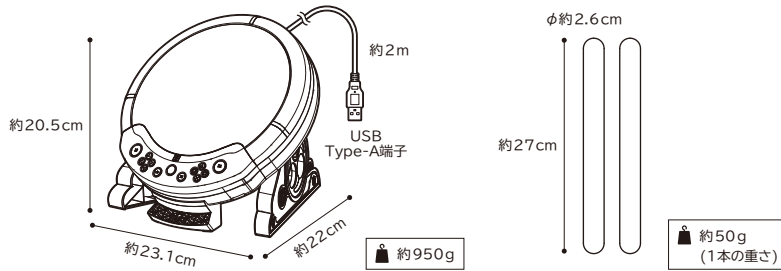

- ※ ㊤ (PS) ボタンでPlayStation®5 および PlayStation®4 本体の起動はできません。
- ※ ㊤ (PS) ボタンでPlayStation®5 のレストモードおよび PlayStation®4 のスタンバイモードからの復帰はできません。
- ※ 一部の PlayStation®5 および PlayStation®4 規格ソフトウェア (ゲームソフト) ではお使いいただけない場合があります。あらかじめご了承ください。
- ※ 本品は以下の機能を搭載しております。これらの機能を使用するゲームでは快適にプレイすることができません。
 - ・アダプティブトリガー
 - ・モーションセンサー機能
 - ・バイブレーション (振動) 機能
 - ・左スティック
 - ・右スティック
 - ・タッチパッド
 - ・タッチパッドボタン
 - ・マイク
 - ・スピーカー
 - ・ライトバー
 - ・プレーヤーランプ
 - ・ヘッドセット端子
 - ・L2 / R2 アナログ入力

故障かな?と思ったら

「接続しても動作しない」など、お問い合わせの多い内容を掲載しております。お困りの時は、こちらをご覧ください。

<https://hori.jp/support/spf-042/>



ご注意 保護者の方へ 必ずお読みください

以下のご注意を守られない場合、けがなどの原因になる他、本品または各ハードウェア本体が故障、破損する恐れがあります。

- お子様のご使用になる際は、保護者の方のもとで遊ばせてください。お子様に正しい使用方法を教えてください。
- 近隣の迷惑にならないよう振動や音、使用する時間帯などに十分に注意してご使用ください。
- 本品は室内専用です。屋外では使用しないでください。
- プレイをするときは健康のため、1時間ごとに約10～15分の休けいを取ってください。
- 本品を使用していて、手や首、腕やひじなどに疲労・不快・痛みなどを感じたら使用を中止してください。その後も痛みなどが続く場合は、医師に相談してください。
- 疲れた状態のご使用や連続して長時間にわたるご使用は健康上好ましくありませんので避けてください。
- 太鼓コントローラーは付属の専用パチ以外の物でたたくしないでください。
- 本品を使用する時はハードウェア本体に振動が伝わらないように離して設置してください。
- 本品は精密機器ですので力まかせにたたかずにたたくなど乱暴に扱わないでください。本品の上に乗ったり、物を乗せるなどの必要以上の力をかけないでください。
- 本品を保管する際は、「面」や「ふち」に物を乗せるなど、必要以上の力をかけないでください。「面」「ふち」はゲームプレイ上、重要なセンサーに該当しますので、取り扱いにご注意ください

- お子様専用パチを口の中に入れてたり噛んだりしないでください。また専用パチで目をつくなどでけがをしないようにご注意ください。
- 遊ぶ時は周囲の人や物に専用パチが当たらないように十分注意してください。また、専用パチを振り回したり、投げたりしないでください。
- 本品を遊ぶ前には太鼓コントローラーと専用スタンドがしっかりと固定されている事を確認してください。また、専用スタンドが不安定になってきたら再度スタンドを固定してからご使用ください。
- 本品を持ち運ぶ時は太鼓コントローラー部分を両手で持って運ぶようにしてください。ケーブル部分を引っ張ったり専用スタンドをつかんで持ち上げたりしないでください。
- 専用スタンドのパチ収納スペースには手や指などを入れないようにしてください。
- 本品を足などで踏まないように注意してください。
- 本品と他の太鼓型コントローラーの部品を混同して組み合わせたりしないでください。
- 太鼓コントローラーと専用スタンドはセットごとに適合が確認されておりますので、本品を複数台お持ちの場合は、太鼓コントローラーと専用スタンドの組み合わせが他のセットと入れ替わらないよう十分ご注意ください。
- 乳幼児の手の届くところに置かないでください。万一飲み込んだ場合は、すぐに医師に相談してください。
- 本品を湿気やホコリの多いところに置かないでください。
- 本品に物を当てたり、落下させるような強い衝撃を与えないでください。
- 本品に損傷や変質が生じた場合は使用しないでください。
- 本品に水をかけたり、水のかかる場所に置かないでください。感電や故障の原因となります。
- 暖房器具などの熱源の近くに置かないでください。また、直射日光の当たる場所に置かないでください。内部が過熱し、故障の原因となります。
- USBプラグの金属部を指や金属で触らないでください。けがや故障の原因となります。
- USBハブまたはUSB延長ケーブルを介して本品を使用しないでください。本品が正常に動作しない場合があります。
- 断線の原因となるため、ケーブル部を引っ張って抜かないでください。必ずプラグを持って抜き差ししてください。
- ケーブルを足に引っかかないようご注意ください。けがや断線の原因となります。
- ケーブルを強く曲げたり、束ねて使用したりしないでください。
- ケーブルはお子様が目などに巻きつけて遊ばないように十分注意してください。窒息の恐れがあります。
- 分解や修理、改造は絶対に行わないでください。
- お手入れの際には、乾いた柔らかい布を使用してください。また、ベンジン、シンナーなどの薬品は使用しないでください。
- 本来の目的以外には使用しないでください。本来の目的以外に使用した場合の事故や損害に対し、弊社は一切その責任を負いません。
- 本品は、不燃性樹脂や金属部品でできています。自治体の指示に従い廃棄してください。

イラストと本品は多少異なる場合があります。

本品の仕様および外観は改良のため予告なく変更することがありますのでご了承ください。

記載されている機能以外は搭載しておりません。

内容欄に記載されているもの以外は含まれておりません。



本品の故障などによって有料コンテンツをご利用できなかった場合でも、弊社は一切その責任を負いません。あらかじめご了承ください。

“PS”、“PlayStation”、“PS5”および“PS4”は、株式会社ソニー・インタラクティブエンタテインメントの登録商標または商標です。

その他のすべての商標に関する権利は、それぞれの権利所有者に帰属します。

株式会社ソニー・インタラクティブエンタテインメントまたはその関連会社からのライセンスに基づいて製造および販売されています。

「太鼓の達人」および「太鼓とパチ」は株式会社バンダイナムコエンターテインメントの登録商標です。

「」および「」は株式会社ホリの登録商標です。

Taiko no Tatsujin™Series & ©Bandai Namco Entertainment Inc.