

# 【WarThunder】ボタンマッピング表

## コントロールスティック

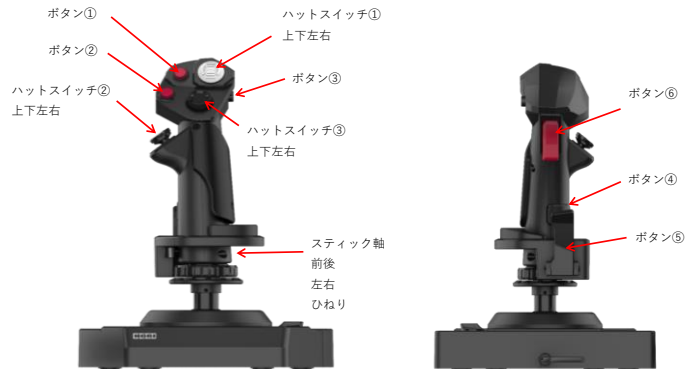

	APP上のボタン表示	Warthunderでの表示	APPでスティックをアップデート後の表示	表示マーク 設定後に出る表示	マウス照準	シンプルコントロール	リアリストック	シミュレーター
ボタン①	①	C1ボタン1		十字キー↑		ロケット弾発射	ロケット弾発射	ロケット弾発射
ボタン②	②	C1ボタン2		十字キー↓	爆弾投下	爆弾投下	爆弾投下	爆弾投下
ボタン③	③	C1ボタン3		十字キー←	空対地ミサイル発射	空対地ミサイル発射	空対地ミサイル発射	空対地ミサイル発射
ボタン④	④	C1ボタン4		十字キー→	フレア放出	フレア放出	フレア放出	フレア放出
ボタン⑤	⑤	C1ボタン5		⊞	可変後退翼抑制モード切替	可変後退翼抑制モード切替	可変後退翼抑制モード切替	可変後退翼抑制モード切替
ボタン⑥	⑥	C1ボタン6		⊞	機関銃	機関銃	機関銃	機関銃
ボタン⑦	⑦	C1ボタン7		Ⓛ	機関砲、ガンポッド	機関砲、ガンポッド	機関砲、ガンポッド	機関砲、ガンポッド
ハットスイッチ①上	POV(上)	C1ボタン16 (HORI HOTAS FLIGHT STICK軸5)	C1ボタン46 (HORI HOTAS FLIGHT STICK軸5)	変更なし	照準武器のヨー軸	照準武器のヨー軸	照準武器のヨー軸	照準武器のヨー軸
ハットスイッチ①右	POV(右)	C1ボタン17 (HORI HOTAS FLIGHT STICK軸4)	C1ボタン47 (HORI HOTAS FLIGHT STICK軸4)	変更なし	照準武器のピッチ軸	照準武器のピッチ軸	照準武器のピッチ軸	照準武器のピッチ軸
ハットスイッチ①下	POV(下)	C1ボタン18 (HORI HOTAS FLIGHT STICK軸5)	C1ボタン48 (HORI HOTAS FLIGHT STICK軸5)	変更なし	照準武器のヨー軸	照準武器のヨー軸	照準武器のヨー軸	照準武器のヨー軸
ハットスイッチ①左	POV(左)	C1ボタン19 (HORI HOTAS FLIGHT STICK軸4)	C1ボタン49 (HORI HOTAS FLIGHT STICK軸4)	変更なし	照準武器のピッチ軸	照準武器のピッチ軸	照準武器のピッチ軸	照準武器のピッチ軸
ハットスイッチ②上	⑧	C1ボタン8		Ⓢ	目標地点を有効にする	目標地点を有効にする	目標地点を有効にする	目標地点を有効にする
ハットスイッチ②右	⑨	C1ボタン9		LB	機関砲の弾道計算機の切り替え	機関砲の弾道計算機の切り替え	機関砲の弾道計算機の切り替え	機関砲の弾道計算機の切り替え
ハットスイッチ②下	⑩	C1ボタン10		RB	目標地点を無効にする	目標地点を無効にする	目標地点を無効にする	目標地点を無効にする
ハットスイッチ②左	⑪	C1ボタン11		コントローラー	ロケット弾用弾道計算機の切り替え	ロケット弾用弾道計算機の切り替え	ロケット弾用弾道計算機の切り替え	ロケット弾用弾道計算機の切り替え
ハットスイッチ③上	⑫	C1ボタン12		コントローラー	ミサイルの安全装置(空対地)	ミサイルの安全装置(空対地)	ミサイルの安全装置(空対地)	ミサイルの安全装置(空対地)
ハットスイッチ③右	⑬	C1ボタン13		A	コクピット視点モードの切り替え	コクピット視点モードの切り替え	コクピット視点モードの切り替え	コクピット視点モードの切り替え
ハットスイッチ③下	⑭	C1ボタン14		B	ミサイルの安全装置	ミサイルの安全装置	ミサイルの安全装置	ミサイルの安全装置
ハットスイッチ③左	⑮	C1ボタン15		X	レーダー/赤外線捜索追尾システムの目標口	レーダー/赤外線捜索追尾システムの目標口	レーダー/赤外線捜索追尾システムの目標口	レーダー/赤外線捜索追尾システムの目標口
スティック前後(Y軸)		C1HORI HOTAS FLIGHT STICK軸2		変更なし	ピッチ軸	ピッチ軸	ピッチ軸	ピッチ軸
スティック左右(X軸)		C1HORI HOTAS FLIGHT STICK軸1		変更なし	ロール軸	ロール軸	ロール軸	ロール軸
スティック捻り		C1HORI HOTAS FLIGHT STICK軸3		変更なし	ヨー軸	ヨー軸	ヨー軸	ヨー軸

【WarThunder】ボタンマッピング表

スロットル

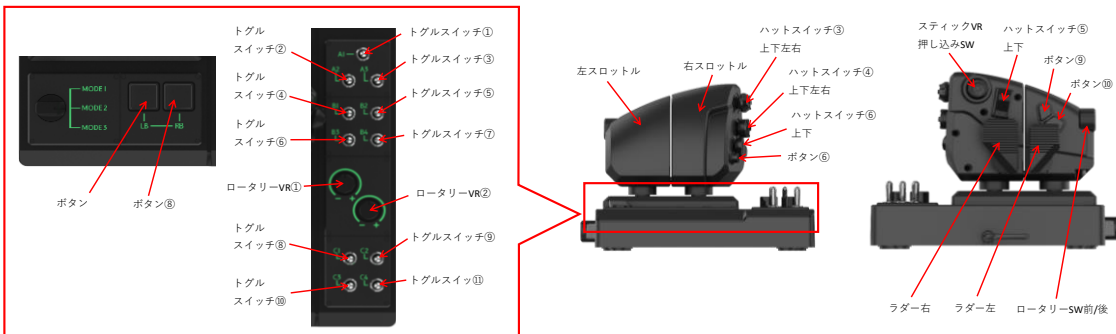

	APP上のボタン表示	Warthunderでの表示	APPでスロットルをアップデート後の表示	表示マーク 設定後に出る表示	マウス照準	シンプルコントロール	リアスティック	シミュレーター
ボタン6	①	C2ボタン1		L	ブースター点火	ブースター点火	ブースター点火	ブースター点火
ボタン7	②	C2ボタン2		L+	エンジン始動/停止	エンジン始動/停止	エンジン始動/停止	エンジン始動/停止
ボタン8	③	C2ボタン3		L+				エンジン制御:自動/手動
ボタン9	④	C2ボタン4		R+	フラップ上げ	フラップ上げ	フラップ上げ	フラップ上げ
ボタン10	⑤	C2ボタン5		R+	フラップ下げ	フラップ下げ	フラップ下げ	フラップ下げ
ラダー左		C2HORI HOTAS THROTTLE軸6	C1HORI HOTAS THROTTLE軸7	変更なし				
ラダー右		C2HORI HOTAS THROTTLE軸6	C1HORI HOTAS THROTTLE軸7	変更なし				
トグルスイッチ1(A1上)	⑧	C2ボタン8		Q				
トグルスイッチ1(A1下)	⑨	C2ボタン9		Q				
トグルスイッチ2(A2上)	⑩	C2ボタン10		ボタン10	エアブレーキ展開、格納	エアブレーキ展開、格納	エアブレーキ展開、格納	自動プロペラピッチのオン・オフ
トグルスイッチ2(A2下)	⑪	C2ボタン11		ボタン11	ランディングギア展開、収納	ランディングギア展開、収納	ランディングギア展開、収納	ランディングギア展開、収納
トグルスイッチ3(A3上)	⑫	C2ボタン12		ボタン12	視点切替	視点切替	視点切替	視点切替
トグルスイッチ3(A3下)	⑬	C2ボタン13		ボタン13	カメラ: 爆弾/魚雷を追跡	カメラ: 爆弾/魚雷を追跡	カメラ: 爆弾/魚雷を追跡	カメラ: 爆弾/魚雷を追跡
トグルスイッチ4(B1上)	⑭	C2ボタン14		ボタン14	爆弾倉庫を開く	爆弾倉庫を開く	爆弾倉庫を開く	爆弾倉庫を開く
トグルスイッチ4(B1下)	⑮	C2ボタン15		ボタン15	ドラッグシュート	ドラッグシュート	ドラッグシュート	ドラッグシュート
トグルスイッチ5(B2上)	⑯	C2ボタン16		ボタン16	爆弾投下	爆弾投下	爆弾投下	爆弾投下
トグルスイッチ5(B2下)	⑰	C2ボタン17		ボタン17	爆弾連続投下	爆弾連続投下	爆弾連続投下	爆弾連続投下
トグルスイッチ6(B3上)	⑱	C2ボタン18		ボタン18	副武装の投棄	副武装の投棄	副武装の投棄	副武装の投棄
トグルスイッチ6(B3下)	⑲	C2ボタン19		ボタン19	追加燃料タンク(増補)投棄	追加燃料タンク(増補)投棄	追加燃料タンク(増補)投棄	追加燃料タンク(増補)投棄
トグルスイッチ7(B4上)	⑳	C2ボタン20		ボタン20	誘爆爆弾投下	誘爆爆弾投下	誘爆爆弾投下	誘爆爆弾投下
トグルスイッチ7(B4下)	㉑	C2ボタン21		ボタン21	誘爆爆弾投下	誘爆爆弾投下	誘爆爆弾投下	誘爆爆弾投下
トグルスイッチ8(C1上)	㉒	C2ボタン22		ボタン22				自動ラジエーターのオン・オフ
トグルスイッチ8(C1下)	㉓	C2ボタン23		ボタン23				
トグルスイッチ9(C2上)	㉔	C2ボタン24		ボタン24				
トグルスイッチ9(C2下)	㉕	C2ボタン25		ボタン25				
トグルスイッチ10(C3上)	㉖	C2ボタン26		ボタン26	銃手の切り替え	銃手の切り替え	銃手の切り替え	銃手の切り替え
トグルスイッチ10(C3下)	㉗	C2ボタン27		ボタン27				
トグルスイッチ11(C4上)	㉘	C2ボタン28		ボタン28				
トグルスイッチ11(C4下)	㉙	C2ボタン29		ボタン29				
ハットスイッチ3上		C2ボタン39(HORI HOTAS FLIGHT THROTTLE軸9)	C1ボタン127(HORI HOTAS FLIGHT THROTTLE軸10)	ボタン39				
ハットスイッチ3右		C2ボタン40(HORI HOTAS FLIGHT THROTTLE軸8)	C1ボタン128(HORI HOTAS FLIGHT THROTTLE軸9)	ボタン40				
ハットスイッチ3下		C2ボタン41(HORI HOTAS FLIGHT THROTTLE軸9)	C1ボタン129(HORI HOTAS FLIGHT THROTTLE軸10)	ボタン41				
ハットスイッチ3左		C2ボタン42(HORI HOTAS FLIGHT THROTTLE軸8)	C1ボタン130(HORI HOTAS FLIGHT THROTTLE軸9)	ボタン42				
ハットスイッチ4上	⑩	C2ボタン30		ボタン30	インターフェイス メニュー	インターフェイス メニュー	インターフェイス メニュー	インターフェイス メニュー
ハットスイッチ4右	⑪	C2ボタン31		ボタン31	通常 戦術マップ	通常 戦術マップ	通常 戦術マップ	通常 戦術マップ
ハットスイッチ4下	⑫	C2ボタン32		ボタン32	曲技飛行スモーク	曲技飛行スモーク	曲技飛行スモーク	曲技飛行スモーク
ハットスイッチ4左	⑬	C2ボタン33		ボタン33	通常 統計情報	通常 統計情報	通常 統計情報	通常 統計情報
ハットスイッチ5上	⑭	C2ボタン34		ボタン34	ズーム軸↓	ズーム軸↓	ズーム軸↓	ズーム軸↓
ハットスイッチ5下	⑮	C2ボタン35		ボタン35	ズーム軸↑	ズーム軸↑	ズーム軸↑	ズーム軸↑
ハットスイッチ6上	⑯	C2ボタン6		R+	副兵装切替	副兵装切替	副兵装切替	副兵装切替
ハットスイッチ6下	⑰	C2ボタン7		R+	主兵装切替	主兵装切替	主兵装切替	主兵装切替
左スロットル		HORI HOTAS THROTTLE 軸7	HORI HOTAS THROTTLE 軸8	変更なし	スロットル軸	スロットル軸	スロットル軸	スロットル軸
右スロットル		HORI HOTAS THROTTLE 軸5		変更なし				
スティックVR上下		HORI HOTAS THROTTLE 軸1		変更なし	視点操作(Y軸)	視点操作(Y軸)	視点操作(Y軸)	視点操作(Y軸)
スティックVR左右		HORI HOTAS THROTTLE 軸2		変更なし	視点操作(X軸)	視点操作(X軸)	視点操作(X軸)	視点操作(X軸)
スティックVR押し込み	⑩	C2ボタン36		ボタン36	トラッカー操作 追跡ポジションをリセット	トラッカー操作 追跡ポジションをリセット	トラッカー操作 追跡ポジションをリセット	トラッカー操作 追跡ポジションをリセット
ロータリーVR1		HORI HOTAS THROTTLE 軸3		変更なし	左ブレーキ	左ブレーキ	左ブレーキ	左ブレーキ
ロータリーVR2		HORI HOTAS THROTTLE 軸4		変更なし	右ブレーキ	右ブレーキ	右ブレーキ	右ブレーキ
ロータリー-SW前回転	⑩	C2ボタン37		ボタン37				トリム操作:エレベータートリム軸
ロータリー-SW後回転	⑪	C2ボタン38		ボタン38				トリム操作:エレベータートリム軸