

カラオケマイク
for Nintendo Switch™ / PC

取扱説明書

このたびは、弊社製品をお買い上げいただき誠にありがとうございます。
ご使用になる前に、この取扱説明書をよくお読みのうえ、本品を安全に
ご使用ください。お読みになったあとは、いつでも見られるように、
大切に保管してください。

ご注意

！ ゲームソフトによっては、
■ 期間券(利用券)などを使用後
遊べる時間に制限がある場合がございます。
**本品の接続が完了してから
期間券(利用券)などをご購入ください。**

！ マイクの音は、ゲームソフトを起動
■ しないと出ない仕様です。

- 期間券(利用券)を購入しなくても、音が出るか確認できます。
詳しくは、【接続方法】の各項目をご確認ください。



音が出ない、うまく動作しない場合は

→本書ウラ面の【故障かな?と思ったら】をご確認ください。

内容物



カラオケマイク
×1

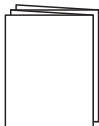

取扱説明書
(本書)
×1

接続方法

！ 本品はマイク単体では動作しません。Nintendo Switch™本体やPCに接続してご使用ください。

① ご使用の機器に応じて USBプラグを接続してください。

！ USBハブや延長ケーブルを介して本品を使用しないでください。
本品が正常に動作しない場合があります。

！ 使用中はUSBプラグを抜いたりしないでください。
Nintendo Switch™本体やPC、および本品の故障の原因になります。
USBプラグの抜き差しをする際は、マイクの電源をOFFにしてから
行ってください。

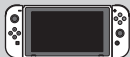

Nintendo Switch™

1) Nintendo Switch™本体を更新してください。

1. HOMEメニューから「設定」を選択してください。

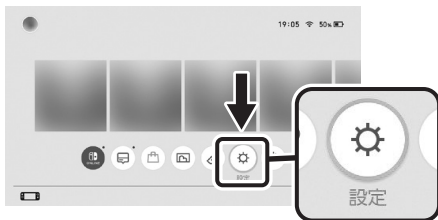

2. 「本体」→「本体の更新」の順に選択し、更新してください。
(「本体のバージョンは最新です。」と表示されていたら、更新の必要はございません。)



- 2) Nintendo Switch™本体の電源を OFFにして USBプラグを Nintendo Switch™ドックの USB端子に差し込んでください。

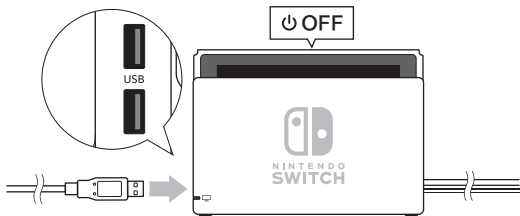

PC

- USBプラグをPCのUSB端子に差し込んでください。

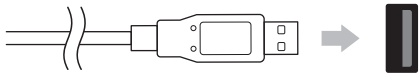

PCのUSB端子

- ② マイクスイッチをONに切り替えてください。

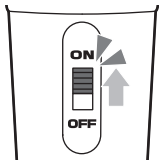

③ ゲームソフトを起動し、マイクの音量を確認してください。

- 本品はNintendo Switch™の電源をONにただけでは音は出ない仕様です。ゲームソフトを起動した状態で、音が出ているかご確認ください。
(ゲームソフトが本品に対応しているかは、ゲームソフトの取扱説明書などをご確認ください。)
- 期間券(利用券)を購入しなくても、音が出るか確認できます。

マイク音量の確認方法

- (1) Nintendo Switch™のHOMEメニューからゲームソフトのアイコンを選択してください。



- (2) マイクに向かって声を出し、マイクの音が出るかご確認ください。



- ・ テレビやPC、またはゲーム内の音量設定もご確認ください。



- ・ テレビやPCの音量設定
- ・ ゲーム内の音量設定
(ゲームの音と、マイクの音の設定が分かれている場合があります。)



× マイク側では
音量設定はできません。

対応機種

Nintendo Switch™

重要

本品をNintendo Switch™でご使用になる前に、Nintendo Switch™の取扱説明書を必ずご確認ください。

本品をご使用になる際は、Nintendo Switch™本体のシステムを最新のバージョンに更新してご使用ください。

※ Nintendo Switch™本体のバージョンを更新する際はインターネット接続環境が必要となります。

PC

対応OS	Windows®11 / 10
必要環境	USBポート (Type-A)、 インターネット接続環境

※ インターネット接続環境は、本品のファームウェアアップデートの際に必要となります。

各部の名称

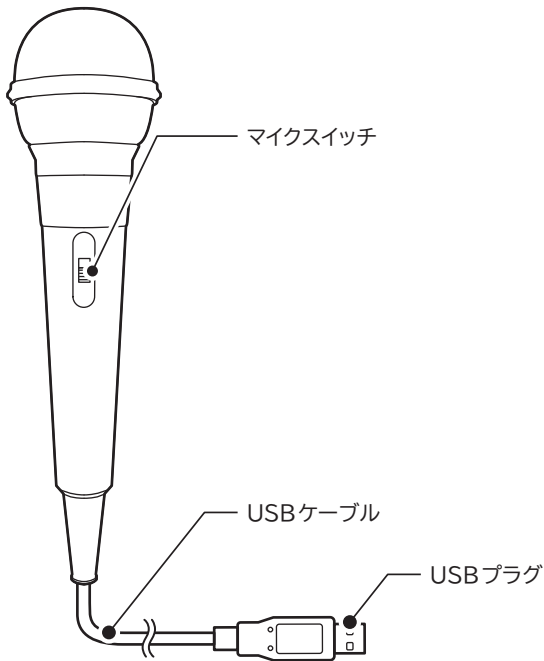

マイクカバーについて

別売の「マイクカバー for Nintendo Switch™」を本品に装着することができます。マイクカバーの取り付け方は、ご購入されたマイクカバーの取扱説明書をご確認のうえ、装着してください。



「マイクカバー for Nintendo Switch™」
製品詳細はこちら

https://hori.jp/products/nsw/mic_cover/



● ウラ面もお読みください。

故障かな？と思ったら

● 最初にご確認ください。

本品がうまく動作しない場合は、以下の項目をご確認いただくことで解決する場合があります。

こちらをご確認いただいても解決しない場合は、各症状ごとの項目もご確認ください。

- **本書オモテ面の【接続方法】の各項目を行っているか、もう一度ご確認ください。**
- **本品をNintendo Switch™ドック / PCに接続後、10秒ほどお待ちください。**

本品をNintendo Switch™ドック / PCに接続後、認識されるまで少し時間がかかる場合があります。

- **マイクを3本以上接続していないか、ご確認ください。**

Nintendo Switch™本体に同時に接続できるマイクの本数は、本品以外のマイク（別売の「ワイヤレスカラオケマイク for Nintendo Switch™」など）も含めて2本までです。

使用しないマイクはUSBプラグやレシーバーを抜いてください。



- ・ USBプラグをしっかりと差し込んでいるか、ご確認ください。

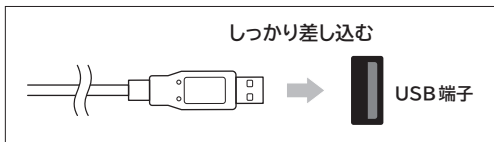

- ・ USBハブや延長ケーブルを使用していないか、ご確認ください。

本品をご使用の際は、USBプラグを直接Nintendo Switch™ドック / PCのUSB端子に接続してご使用ください。USBハブや延長ケーブルと合わせて使用すると、音が途切れる場合があります。

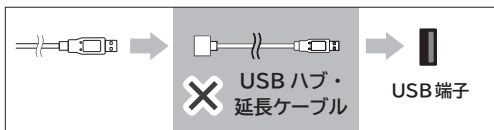

- ・ マイクスイッチの位置が「ON」になっているか、
ご確認ください。

「OFF」になっていたり、中途半端な位置になっていると、電源がONになりません。

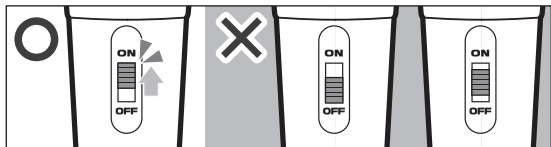

- ・ テレビやPC / ゲームソフト側の設定音量をご確認ください。

テレビやPC / ゲームソフト側の設定音量が小さかったり、ミュートなどになっていると、音声聞こえない場合があります。また、設定音量が大きすぎると、音が割れる場合があります。



- ・ テレビやPCの音量設定
- ・ ゲーム内の音量設定
(ゲームの音と、マイクの音の設定が分かれている場合があります。)

● 音が割れる

- ・ マイクと口の距離が近すぎないか、ご確認ください。

マイクと口の距離が近すぎると、音が割れる場合があります。



● 音がずれる

- テレビ / PC側に「ゲームモード」などの設定があるか、
ご確認ください。

ご使用になるテレビ / PCによっては「ゲームモード」などに設定を変更することで、テレビ / PC内での音声処理時間を短縮でき、音のずれが改善される場合があります。

詳しくは、テレビ / PCの取扱説明書をご確認ください。



ゲームモードなど

- Nintendo Switch™でご使用の場合は、
Nintendo Switch™本体のヘッドホンマイク端子に
お手持ちのスピーカーを接続してください。

音をテレビからではなくNintendo Switch™本体に接続したスピーカーから出すことで、テレビ内での音声処理時間を短縮でき、音のずれが改善される場合があります。

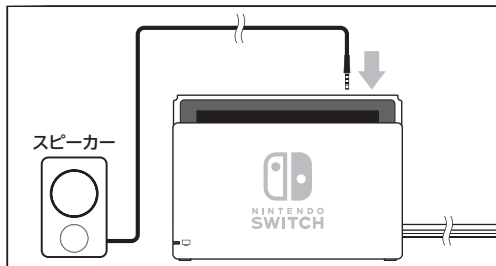

● ノイズが入る / ハウリングが発生する

- ・ 騒音がある環境で使用していないか、またはスピーカーの音量を大きくして使用していないか、ご確認ください。

周囲の環境音や、テレビ / PCのスピーカーから発生する音などに本品が反応している場合があります。

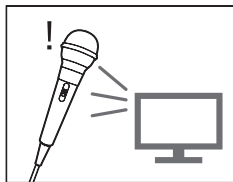

- ・ 電子レンジやマイク以外のワイヤレス機器等の近くで使用していないか、ご確認ください。

ノイズが入る原因となる場合があります。

✕ 電子レンジやワイヤレス機器等の近く



電子レンジ



ワイヤレス
マウス



ワイヤレス
ヘッドホン

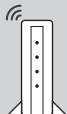

ルーター

etc...

- ・ **マイクの上部を持っていないか、ご確認ください。**
マイクの上部に手などが触れていると、ノイズが入る場合があります。

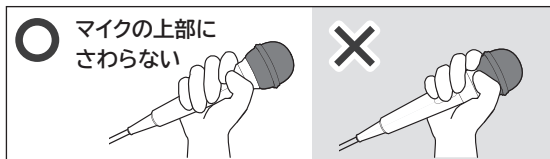

- ・ **マイクの上からまっすぐに声を出すようにしてください。**
本品は単一指向性（前方からの音を拾いやすい性質）のマイクです。
ご使用の際は、マイクの上からまっすぐに声を出すようにしてください。

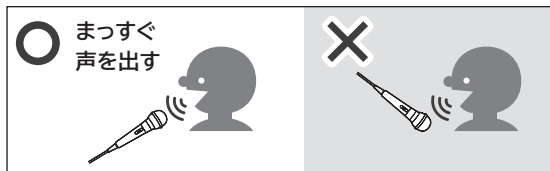

その他の症状についてはこちら

https://hori.jp/support/nsw/karaoke_mic/



使用上・安全上のご注意



ご注意 保護者の方へ 必ずお読みください

- 小さな部品がありますので 3 歳未満のお子様には絶対と与えないでください。
- 乳幼児の手の届くところに置かないでください。万一飲み込んだ場合は、すぐに医師に相談してください。
- ケーブル部を首に巻き付けしないでください。
- ケーブル部を強く曲げたり引っ張ったりしないでください。
- ケーブル部を束ねたまま使用しないでください。
- 危険ですので、接続ケーブルはお子様为首などに巻きつけて遊ばないように十分注意してください。
- USBプラグをUSB端子に接続するときは、差す向きを確認し、しっかり奥まで差してください。逆向きに差そうとすると故障の原因になります。
- USBプラグをNintendo Switch™ドックやPCに接続したり取り外したりするときは、Nintendo Switch™ドックやPC、USBプラグに無理な力が加わらないように十分注意してください。
- 使用しない時やお手入れの際は、本品をNintendo Switch™ドックやPCから抜いてください。火災や感電、故障の原因となります。
- お手入れの際には、乾いた柔らかい布をご使用ください。また、ベンジン、シンナーなどの薬品は使用しないでください。
- 本品を湿気やホコリの多いところに置かないでください。
- 本品に水をかけたり、水のかかる場所に置かないでください。感電や故障の原因となります。
- 暖房器具などの熱源の近くに置かないでください。また、直射日光の当たる場所に置かないでください。内部が過熱し、故障の原因となります。
- 煙が出たり、変なにおいがするなどの異常を感じたら、すぐに使用を中止してください。そのまま使用すると火災や故障の原因となります。
- 端子部やプラグに異物やホコリが付いたまま使用しないでください。
- 端子部を指や金属で触らないでください。感電やけが、故障の原因となります。
- 濡れた手で触らないでください。感電する恐れがあります。

- 本品に物を当てたり、落下させるような強い衝撃を与えないでください。
- 本品をしっかりとってご使用ください。本品が汗などで濡れた場合は、タオルで拭き取るなどして乾かしてからご使用ください。濡れたまま使用して本品が手から飛び出した場合、人や物にあたって、事故やけが、家財の破損、故障の原因になります。
- 本品に損傷や変質が生じた場合は使用しないでください。
- 周囲の迷惑にならないよう、使用する時間帯や音量などに注意してください。
- 廃棄する場合は各自自治体の指示に従ってください。
- 分解や修理、改造は絶対しないでください。
- 本来の目的以外には使用しないでください。本来の目的以外に使用した場合の事故や損害に対し、弊社は一切その責任を負いません。

製品仕様

マイク方式 : ムービングコイル型ダイナミックマイク

指向性 : 単一指向性マイク

音声方式 : モノラル

再生周波数帯域 : 60Hz ~ 12KHz



マイク感度 : 約-52dB

外形寸法 : (幅) 約φ55mm × (高さ) 約215mm

ケーブル長 : 約4m

質量 : 約240g

接続方式 : USB(Type-A)接続

- 記載されている機能以外は搭載しておりません。
- イラストと本品は多少異なる場合があります。
- 本品の仕様および外観は改良のため予告なく変更することがありますのでご了承ください。
- Nintendo Switchのロゴ・Nintendo Switchは任天堂の商標です。
- “”および“”は株式会社ホリの登録商標です。
- その他のすべての商標に関する権利は、それぞれの権利所有者に帰属します。