



# 사용 설명서

이번에 저희 제품을 구입해 주셔서 대단히 감사합니다.

사용하시기 전에 이 사용설명서를 잘 읽어보신 후 본 제품을 안전하게 사용해 주십시오.  
읽으신 후에는, 언제라도 볼 수 있도록, 소중히 보관해 주십시오.

## 목차

사용상의 주의	2
본품의 내용	3
대응 기종	3
각부의 명칭	4
접속 방법	5
모션 에임 기능	6
• 모션 에임 기능이란?	6
• 모션 에임 기능 - 설정 방법	7
• 모션 에임 감도 전환	8
• 빠른 모션 에임 기능	9
스틱 감도 전환 기능	12
• 타겟 모드 사용 시	12
• 애자일 모드	13
각종 연사 기능	14
• 연사/연사 홀드 기능	14
• 연사 속도 전환	15
• 쿼터보 기능	15
어사인(버튼 할당) 기능	16
헤드폰 / 마이크 단자	18
오디오 제어 기능	18
마이크 ON/OFF 기능	19
앱 다운로드	19
제품사양	19

## 사용상의 주의

- ※ 본품을 사용하실 때는, Nintendo Switch 본체의 시스템을 최신의 버전으로 갱신해 주세요.
- ※ 본 제품은 이하의 기능을 탑재하고 있지 않습니다. 이러한 기능을 사용하는 게임에서는 편안하게 플레이 할 수 없습니다.

자이로 센서, 가속도 센서, 모션 IR 카메라, 플레이어 램프, HD 진동, 사전등, NFC (근거리 무선 통신)

### 주의    보호자분께 반드시 읽어 주십시오

- 작은 부품이 있기 때문에 3세 미만 어린이에게는 절대 주지 마십시오.
- 유아의 손이 닿는 곳에 두지 마세요. 만일 삼킨 경우에는 즉시 의사와 상담을 해 주시기 바랍니다.
- 위험하므로 연결 케이블은 어린이가 목 등에 감고 놀지 않도록 충분히 주의하십시오.
- 본품을 습기나 먼지가 많은 곳에 두지 말아 주십시오.
- 본 제품에 손상이나 변질이 생겼을 경우는 사용하지 말아 주십시오.
- 본 제품에 물을 뿌리거나 물이 닿는 장소에 두지 마십시오. 감전이나 고장의 원인이 됩니다.
- 난방 기구등의 열원 근처에 두지 말아 주세요. 또, 직사광선이 닿는 장소에 두지 말아 주십시오. 내부가 과열되어 고장의 원인이 됩니다.
- USB 플러그의 금속부를 손가락이나 금속으로 만지지 말아 주십시오. 부상이나 고장의 원인이 됩니다.
- 본품에 물건을 대거나 낙하시키는 강한 충격을 주지 말아 주십시오.
- 케이블부를 강하게 구부리거나 당기지 말아 주십시오.
- 본 제품을 사용할 때는 주변 상황을 확인하고 필요 이상으로 휘두르지 마세요. 사람이나 물건에 맞아 사고나 부상, 가재 도구의 파손, 고장의 원인이 됩니다.
- 분해나 수리, 개조는 절대로 하지 말아 주십시오.
- 손질 시에는 부드러운 마른 천을 사용해 주십시오. 또, 벤진, 시너등의 약품은 사용하지 말아 주십시오.
- 본래의 목적 이외에는 사용하지 말아 주십시오. 본래의 목적 이외에 사용한 경우의 사고나 손해에 대해서 당사는 일절 그 책임을 지지 않습니다.

## 본품의 내용



컨트롤러 x1

## 대응 기종

### Nintendo Switch

#### 중요

본제품을 Nintendo Switch에서 사용하기에 앞서 각 하드웨어의 사용설명서를 반드시 확인하십시오. 본품을 사용할 때는, Nintendo Switch 본체의 시스템을 최신의 버전으로 갱신해 사용해 주십시오.

- ※ Nintendo Switch 본체의 버전을 갱신할 때는 인터넷 접속 환경이 필요합니다.
- ※ 앱 사용 시 PC 및 인터넷 연결 환경(앱 다운로드 시)이 필요합니다.

### PC(XInput 지원)

대응 OS	Windows®10
입력규격	XInput
대응 OS	USB 포트 ( Type-A ), 인터넷 접속 환경

- ※ 본 제품은 XInput 대응 게임만 지원합니다. DirectInput 대응의 게임에는 대응하고 있지 않습니다.
- ※ 본 제품을 PC에서 사용할 때는, 헤드폰/마이크 단자는 사용할 수 없습니다.

### 헤드셋 지원 기종에 대해서

- ※ 본 제품을 PC에서 사용할 때는, 헤드폰/마이크 단자는 사용할 수 없습니다.



# 각부의 명칭

USB 케이블 ————— USB 플러그

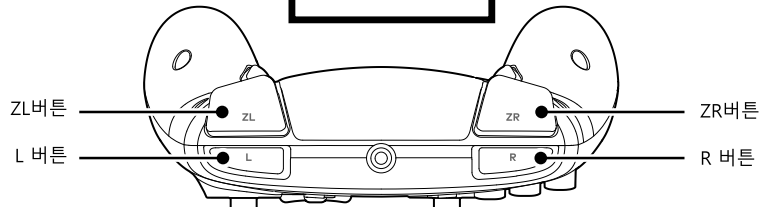
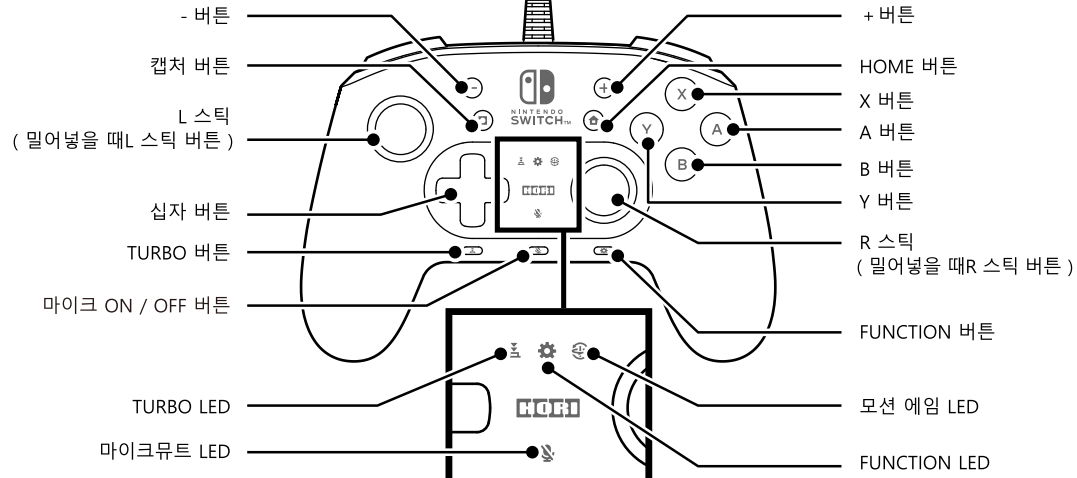

헤드폰 마이크 단자

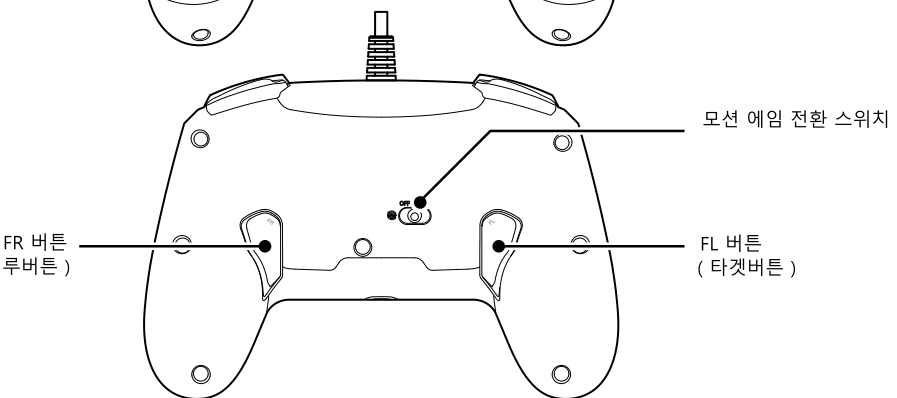

## 접속 방법

Nintendo Switch 본체의 전원이 OFF인 상태에서 Nintendo Switch 독의 USB 단자에 플러그 방향에 주의하여 똑바로 꽂아 주십시오.

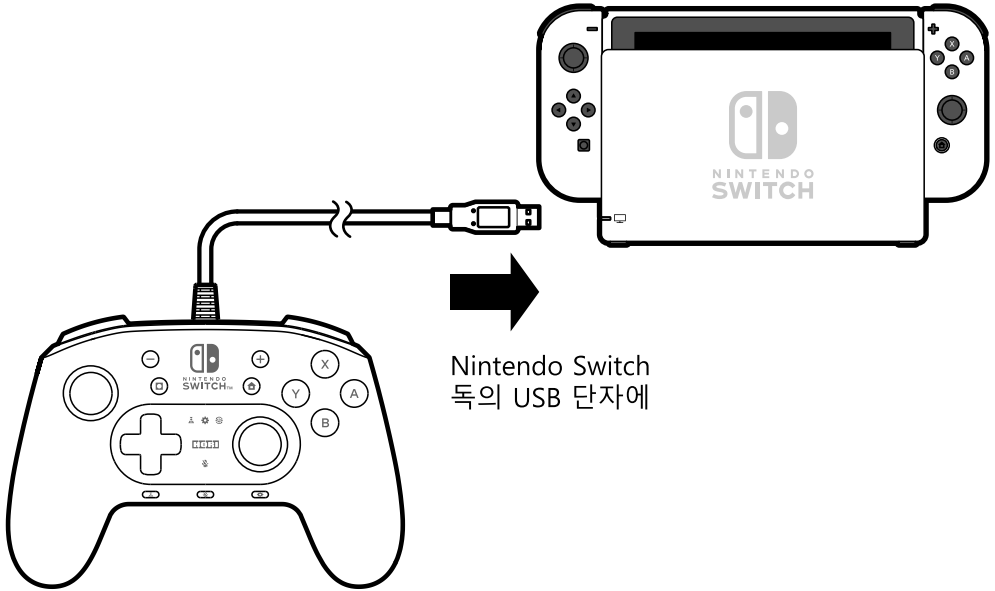

- ※ USB 단자 이외에 접속하지 마야 주세요. 고장의 원인이 됩니다.
- ※ USB 플러그를 연결할 때는 L스틱/R스틱이나 각종 버튼을 만지지 마십시오.
- ※ 연결할 때는 USB 플러그의 방향을 잘 확인하고 나서 꽂아 주세요.

### 게임 소프트웨어 측의 설정에 대해서

본 제품의 모션에임 기능은 자이로센서 / 가속도센서와는 다른 것입니다.  
게임내의 자이로 설정을 ON 로 하고 있으면 올바르게 동작하지 않는 경우가 있으므로,  
게임내의 자이로 설정은 OFF 로 해 사용하십시오.

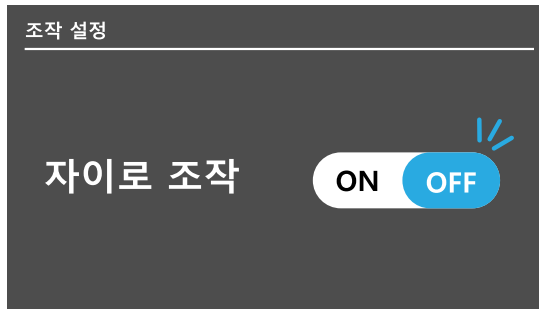

※ 이미지는 단지 참고용으로 제공된다.

# 모션 에임 기능

## ○ 모션 에임 기능이란?

컨트롤러를 기울이기만 하면 R 스틱을 조작할 수 있는 기능입니다.  
스틱만으로는 어려운 섬세한 조준 조작을 컨트롤러의 기울기로 어시스트 할 수 있습니다.



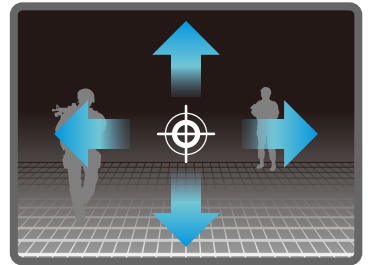





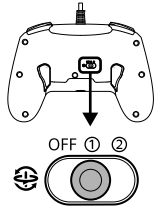

- ※ 본 기능은 Joy-Con™ 및 Nintendo Switch Pro 컨트롤러의 자이로센서 / 가속도센서와 다릅니다.
- ※ 앱 사용으로 L스틱에 기능 할당이 가능합니다.

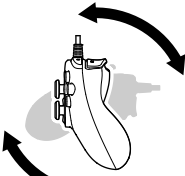
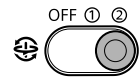

설정 방법은 다음 페이지에서

# 【모션 에임 기능 - 설정 방법】

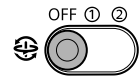
좌우의 조작은 2 가지 중에서 선택할 수 있습니다. 설정하고 싶은 좌우의 조작에 따라, 몇개의 조작을 실시해 주세요.

모션 에임 전환 스위치 상태	LED 상태	설정 상태	
 <p>OFF ① ②</p>	<p>모션 에임 LED(파란색)</p>  <p>점등 (※1)</p>	<p>모션 에임 모드 ①</p>  <p>좌우 R 스틱을</p> 	 <p>상하 R 스틱을</p> 
 <p>OFF ① ②</p>	 <p>점등 (※1)</p>	<p>모션 에임 모드 ②</p>  <p>좌우 R 스틱을</p> 	<p>상하 조작은 모드①, 모드② 공통입니다.</p>
 <p>OFF ① ②</p>	 <p>소등</p>	<p>OFF : 모션 에임 기능이 비활성화됩니다.</p>	

(※1) 모션 에임 LED(파란색)는 모션 에임 기능 사용 중에는 항상 점등합니다.

# ◆모션 에임 감도 전환

모션 에임 기능의 감도를 아래와 같은 3 단계로 전환할 수 있습니다.

※ 디폴트에서는 모션 에임 감도 2(노멀)로 설정되어 있습니다.

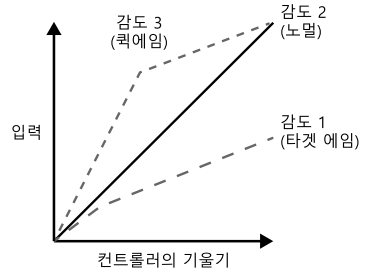
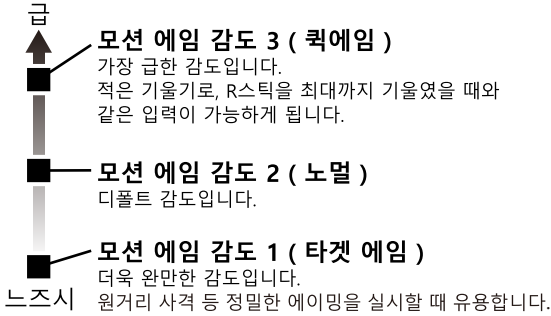

	조작	LED 상태	설정 상태
①	<p>3초 길게 누름</p>	<p>FUNCTION LED(빨강)</p> <p>느린 점멸</p>	<p>모션 에임 LED(파란색)</p> <p>소등</p> <p><b>설정 개시</b> ※ 설정중은 컨트롤러에서 Nintendo Switch 본체로의 버튼 입력은 무효가 됩니다. ※ 설정중은 FUNCTION LED(빨강)가 계속 점멸합니다.</p>
②	<p>L스틱을 위 or 아래로 쓰러뜨리다 (※1)</p>	<p>느린 점멸</p>	<p>3회 점멸</p> <p><b>모션 에임 감도 3 (킵에임)</b></p>
		<p>느린 점멸</p>	<p>2회 점멸</p> <p><b>모션 에임 감도 2 (노멀)</b> ※ 디폴트에서는 이 감도로 설정되어 있습니다.</p>
		<p>느린 점멸</p>	<p>1회 점멸</p> <p><b>모션 에임 감도 1 (타겟 에임)</b></p>
③	<p>누르다</p>	<p>소등</p>	<p>점등 (※2)</p> <p><b>설정 종료</b></p>

(※1) L스틱을 매번 센터로 되돌리지 않으면 계속해서 전환할 수 없습니다.

(※2) 모션 에임 LED(파란색)는 모션 에임 기능 사용 중에는 항상 점등합니다.

※ ①에서 아무것도 버튼을 누르지 않고 4초 경과하면 ②에서 L스틱을 상하 어느 쪽에도 쓰러뜨리지 않고 4초 경과하면 자동으로 FUNCTION LED(빨간색)가 소등되고 설정이 종료됩니다.

※ 설정한 감도는 모드①, 모드②공통이 됩니다. ※ USB플러그를 뽑아도 설정은 보존됩니다.



## 빠른 모션 에임 기능

모션 에임 기능을 OFF 로 하고 있어도, 퀵 모션 에임 기능을 몇개의 버튼으로 설정하면, 그 버튼을 누르고 있는 동안만 모션 에임 기능을 사용할 수 있습니다.

※ 모션에임 기능과 퀵모션에임 기능은 동시에 사용할 수 없습니다.













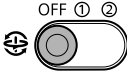





### 설정 가능한 버튼

L 버튼 / R 버튼 / ZL 버튼 / ZR 버튼 / FL 버튼 / FR 버튼

- ※ 버튼에 퀵 모션 에임 기능을 설정하면, 원래의 기능과 병용 버튼이 됩니다.  
설정한 버튼으로 퀵 모션 에임 기능만을 사용하고, 원래의 기능을 사용하지 않는 경우는, 어사인(버튼 할당) 기능(p.16)으로 원래의 기능을 NC(버튼이 반응하지 않게 됨)에 할당해 주세요.
- ※ 여러 버튼에 퀵 모션 에임 기능을 설정할 수 없습니다.이미 어느 하나의 버튼으로 기능이 설정되어 있었을 경우, 새롭게 설정한 버튼에만 퀵 모션 에임 기능이 설정됩니다.









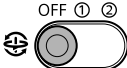

설정 방법은 다음 페이지에서

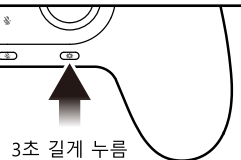
# 【빠른 모션 에임 기능 - 설정 방법】

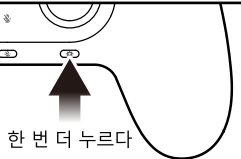
조작	LED 상태	설정 상태
<p>①</p>  <p>OFF ① ② 모션 에임 전환 스위치 OFF (*1)</p>	<p>FUNCTION LED(빨강)    모션 에임 LED(파란색)</p>  소등  소등	<p>모션 에임 기능이 비활성화됩니다.</p>
<p>②</p>  <p>3초 길게 누름</p>	 <b>녹린 점멸</b>  소등	<p>설정 개시 ※ 설정중은 컨트롤러에서 Nintendo Switch 본체로의 버튼 입력은 무효가 됩니다.</p>
<p>③</p> <p>좌우의 조작은 2 가지 중에서 선택할 수 있습니다. 설정하고 싶은 좌우의 조작에 따라, 몇개의 조작을 실시해 주세요.</p>  <p>한 번 더 누르다</p>	<p> <b>녹린 점멸</b>     <b>녹린 점멸</b></p> <p>or</p> <p> <b>빠른 점멸</b>     <b>빠른 점멸</b></p>	<p>좌우 R 스틱</p>  <p>상하 R 스틱</p>  <p>상하의 조작은 공통입니다.</p>
<p>④</p>  <p>빠른 모션 에임 기능을 설정하고 싶은 버튼을 누르다</p>	<p> <b>점등 (*2)</b>     <b>점등 (*2)</b></p>	<p>설정 종료 ※ 여러개의 버튼을 동시에 눌렀을 경우, 맨 마지막에 누르던 버튼으로 기능이 설정됩니다.</p>

(※1) 모션 에임 전환 스위치를 「①」 또는 「②」로 바꾸면, 퀵 모션 에임 기능은 사용할 수 없게 되어, 항상 모션 에임 기능을 사용할 수 있는 상태가 됩니다.  
 (※2) FUNCTION LED(빨강) 및 모션 에임 LED(파랑)는, 어느쪽의 버튼에 퀵 모션 에임 기능을 할당하고 있는 동안은 항상 점등합니다.  
 ※ ②이나 ③에서 아무런 버튼을 누르지 않고 4초 경과하면 자동으로 FUNCTION LED(빨강) 및 모션 에임 LED(파랑)가 소등되고 설정이 종료됩니다.  
 ※ USB플러그를 뽑아도 설정은 보존됩니다.

# 【퀵모션 에임 기능 - 해제 방법】

조작	LED 상태	설정 상태
<p>①</p>  <p>OFF ① ②</p> <p>모션 에임 전환 스위치</p> <p>OFF (※1)</p>	<p>FUNCTION LED(빨강색)</p>  <p>점등</p> <p>모션 에임 LED(파란색)</p>  <p>점등</p>	<p>몇개의 버튼에 퀵 모션 에임 기능이 설정되어 있습니다.</p>
<p>①</p>  <p>3초 길게 누름</p>	<p>FUNCTION LED(빨강색)</p>  <p>느린 점멸</p> <p>모션 에임 LED(파란색)</p>  <p>점등</p>	<p><b>설정 개시</b></p> <p>※ 설정중은 컨트롤러에서 Nintendo Switch 본체로의 버튼 입력은 무효가 됩니다.</p>
<p>②</p>  <p>한 번 더 누르다</p>	<p>FUNCTION LED(빨강색)</p>  <p>느린 점멸</p> <p>모션 에임 LED(파란색)</p>  <p>느린 점멸</p>	
<p>③</p>  <p>퀵모션 에임 기능이 할당되어 있는 버튼을 누르다</p> <p>or</p>  <p>HOME 버튼을 누르다</p>	<p>FUNCTION LED(빨강색)</p>  <p>소등 (※1)</p> <p>모션 에임 LED(파란색)</p>  <p>소등</p>	<p><b>설정 종료</b></p>

(※1) FUNCTION LED(빨강)는 어사인(버튼 할당) 기능으로 하나 이상의 버튼 기능 할당을 디폴트에서 변경하는 동안에는 항상 점등합니다.

※ ②나 ③에서 아무것도 버튼을 누르지 않고 4초 경과하면 자동으로 FUNCTION LED(빨간색) 및 모션에임 LED(파란색)가 점등되어 설정이 종료됩니다.

※ USB플러그를 뽑아도 설정은 보존됩니다.

# 스틱 감도 전환 기능

## 타겟 모드

FL 버튼(타겟 버튼)을 누르고 있는 동안에는 R스틱의 감도가 느슨해집니다.

원거리 사격 등 정밀한 에이밍을 실시할 때 유용합니다.

※ 타겟 버튼을 누르는 동안에는 R스틱을 최대까지 누른 상태에서도 설정한 감도 이상의 입력이 불가능합니다.

※ 앱 사용으로 L스틱에 기능 할당이 가능합니다.

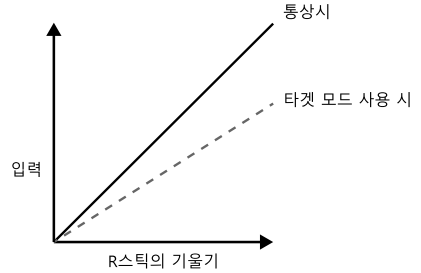
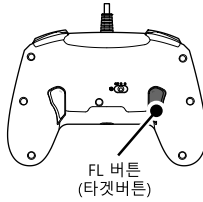
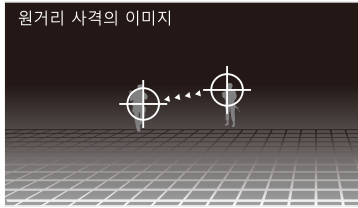





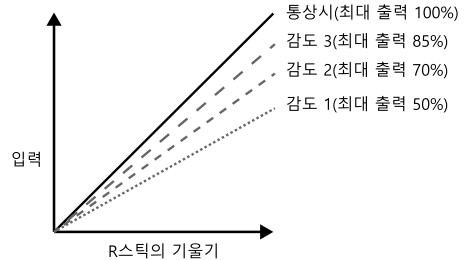
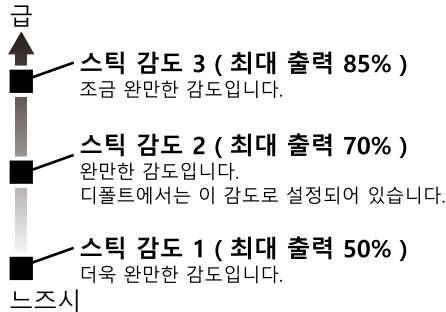

## ◆타겟 모드 감도 전환

FL 버튼(타겟 버튼)을 누르고 있는 동안의 R스틱 감도를, 아래의 3 단계로 전환할 수 있습니다.

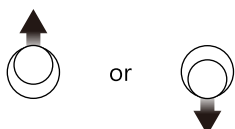
※ 디폴트에서는 스틱감도2로 설정되어 있습니다.

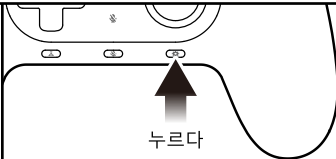

조작	LED 상태	설정 상태
<p>①</p> <p>3초 길게 누름</p>	<p>TURBO LED(녹색)</p> <p>소등</p> <p>FUNCTION LED(빨강)</p> <p>느린 점멸</p>	<p>설정 개시</p> <p>※ 설정중은 컨트롤러에서 Nintendo Switch 본체로의 버튼 입력은 무효가 됩니다.</p>
<p>②</p> <p>R스틱을 위 or 아래로 쓰러뜨리다 (※1)</p>	<p>R스틱을 위로 젖히면 감도가 1단계 올라가며, R스틱을 아래로 젖히면 감도가 1단계 내려갑니다.</p> <p>3회 점멸</p> <p>느린 점멸</p>	<p>스틱 감도 3 (최대 입력 85%)</p>

② 계속	 <p>or</p> <p>R스틱을 위 or 아래로 쓰러뜨리다 (※1)</p>	 <p>2회 점멸</p>	 <p>느린 점멸</p>	<p>스틱 감도 2 (최대 입력 70%)</p> <p>※ 디폴트에서는 이 감도로 설정되어 있습니다.</p>
		 <p>1회 점멸</p>	 <p>느린 점멸</p>	<p>스틱 감도 1 (최대 입력 50%)</p>
③	 <p>누르다</p>	 <p>소등 (※2)</p>	 <p>소등</p>	<p>설정 종료</p>

(※1) R스틱을 매번 센터로 되돌리지 않으면 계속해서 전환할 수 없습니다.

(※2) TURBO LED(초록색)가 소등되지 않는 경우는, 몇개의 버튼으로 연사/연사 홀드 기능이 사용중인 것을 나타내고 있습니다.

※ ②에서 R스틱을 상하 어느 쪽에도 쓰러뜨리지 않고 4초 경과하면 자동으로 모든 LED가 소등되며 설정이 종료됩니다.

※ USB플러그를 뽑아도 설정은 보존됩니다.

## 애자일 모드

FR 버튼(애자일 버튼)을 누르고 있는 동안은 R 스틱을 조금이라도 기울이면 R 스틱을 최대까지 기울였을 때와 같은 입력이 가능합니다.  
근거리 사격 등 빠른 조작을 할 때 유용합니다.

※ 아자이루모드는 모션에임 기능에 반영되지 않습니다.

※ 앱을 사용하면, L스틱에 기능을 할당할 수도 있습니다.

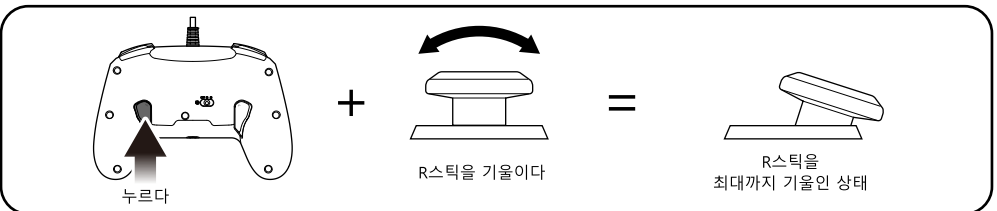
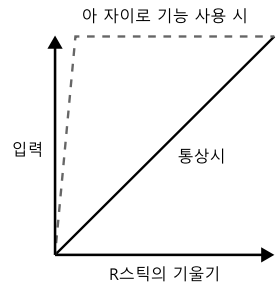

# 각종 연사 기능

## 연사/연사 홀드 기능

아래의 버튼에 연사 및 연사홀드를 설정할 수 있습니다.

### 연사 가능한 버튼

A 버튼 / B 버튼 / X 버튼 / Y 버튼 / 십자 버튼(상하좌우) / L 버튼 / R 버튼 / ZL 버튼 / ZR 버튼 / L 스틱 버튼 / R 스틱 버튼

- ※ FL버튼 / FR버튼에 상기의 버튼기능이 할당되어 있는 경우에는, FL버튼 / FR버튼도 연사 가능합니다.
- ※ 십자버튼(상하좌우)에 연사홀드기능은 설정할 수 없습니다.
- ※ 사용하는 소프트웨어에 따라서는, 연사 기능이 정상적으로 동작하지 않는 경우가 있습니다.  
이 경우 연사속도를 바꾸거나 연사 OFF로 해 사용해 주십시오.

### 【연속 발사 설정 방법】

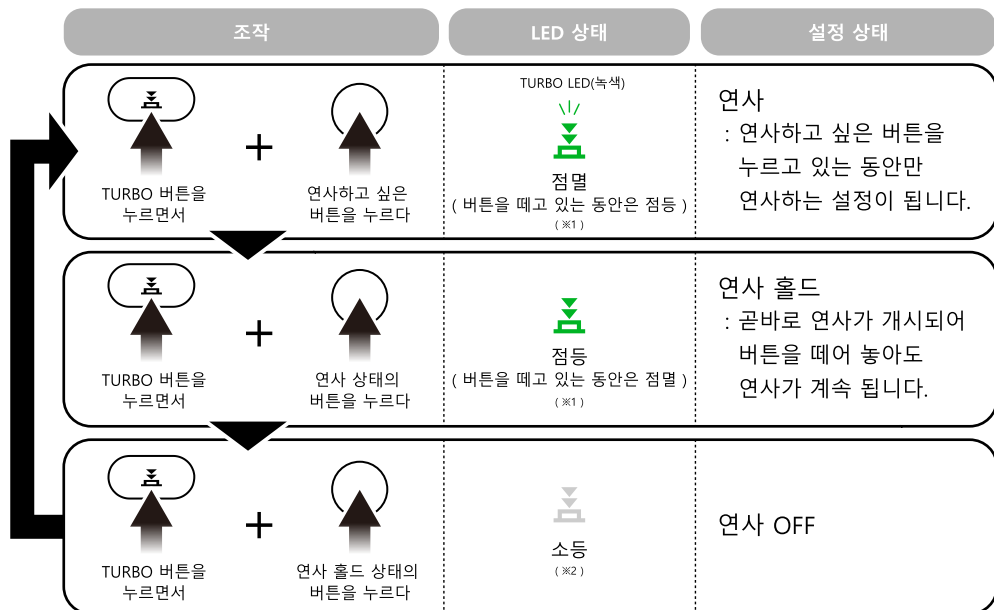

※1) TURBO LED(녹색)는 설정된 연사속도에 따라 점멸합니다.

※2) TURBO LED(녹색)는, 다른 버튼이 연사 및 연사 홀드 상태일 경우에는 점등 또는 점멸한 상태로 있습니다.

### 【모든 버튼을 연사 OFF로 하는】

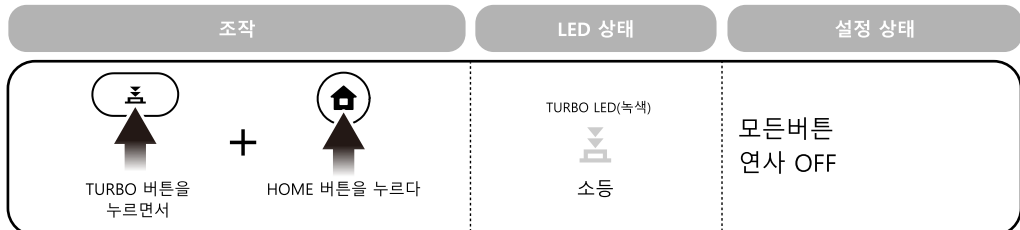







- ※ HOME 버튼을 눌러 게임 플레이를 중단하면 연사 설정이 해제됩니다.  
게임 플레이 재개 시 다시 연사를 사용할 경우 재설정해야 합니다.

# ◆연사 속도 전환

연사 속도를 초간 약 5/10/20 회의 3 단계로 전환할 수 있습니다.

※ ※디폴트에서는 초간 10회로 설정되어 있습니다.

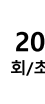
조작	LED 상태	설정 상태
 TURBO 버튼을 누르면서  +  or  - 버튼을 누른다	TURBO LED(녹색)  설정된 연사속도에 따라 점멸(2초간)	 5 회/초  10 회/초  20 회/초 TURBO 버튼을 누르면서 +버튼을 누르면 연사속도가 1단계 올라가고, -버튼을 누르면 연사속도가 1단계 내려갑니다.

※ 설정한 연사 속도는 연사/연사 홀드 기능 및 킥 터보 기능으로 공통이 됩니다.

※ USB플러그를 뽑아도 설정은 보존됩니다.

## 퀵터보 기능

퀵 터보 버튼(※1)을 누르면서 다음 중 하나의 버튼을 누르고 있는 동안은 연사기능을 설정하지 않아도 그 버튼이 연사됩니다.  
 특정 장면에만 연사 기능을 사용할 때 유용합니다.

### 연사 가능한 버튼

A 버튼 / B 버튼 / X 버튼 / Y 버튼 / 십자 버튼(상하좌우) / L 버튼 / R 버튼 / ZL 버튼 / ZR 버튼 / L 스틱 버튼 / R 스틱 버튼

※ FL버튼 / FR버튼에 상기의 버튼기능이 할당되어 있는 경우는, FL버튼 / FR버튼도 연사 가능합니다.

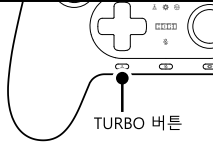
<p>(※1) 퀵터보 버튼은 기본적으로 어떤 버튼에도 할당되어 있지 않습니다.                  어느 하나의 버튼에 퀵 터보 버튼을 할당하기 위해서는, "어사인(버튼 할당) 기능"의 설정 방법③에서 TURBO 버튼을 눌러 주세요.</p>	 <p>TURBO 버튼</p>
---	--

# 어사인(버튼 할당) 기능

아래 버튼에 다른 버튼 기능을 할당할 수 있습니다.







## 연결 가능한 버튼

A 버튼 / B 버튼 / X 버튼 / Y 버튼 / 십자 버튼(상하좌우) / L 버튼 / R 버튼 / ZL 버튼 / ZR 버튼 / L 스틱 버튼 / R 스틱 버튼 / - 버튼 / + 버튼 / FL 버튼 / FR 버튼

## 연결 가능한 기능

A 버튼 / B 버튼 / X 버튼 / Y 버튼 / 십자 버튼(상하좌우) / L 버튼 / R 버튼 / ZL 버튼 / ZR 버튼 / L 스틱 버튼 / R 스틱 버튼 / - 버튼 / + 버튼 / FL 버튼(타겟버튼) / FR 버튼(아자이루버튼) / 쿼터보 버튼 / NC(버튼이 반응하지 않게 됨)

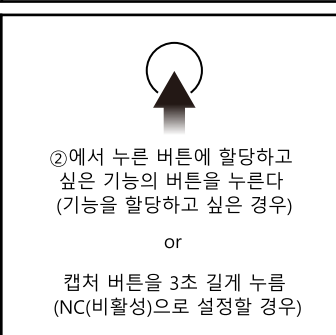
## 【버튼 기능 연결 방법】

	조작	LED 상태	설정 상태
①	 <p>3초 길게 누름</p>	<p>FUNCTION LED(빨강)</p>  <p>느린 점멸</p>	<p>설정 개시</p> <p>※ 설정중은 컨트롤러에서 Nintendo Switch 본체로의 버튼 입력은 무효가 됩니다.</p>
②	 <p>할당을 변경하고자 하는 버튼을 누르다</p>	 <p>빠른 점멸</p>	<p>연결을 변경하고자 하는 버튼이 선택됩니다.</p>
③	 <p>②에서 누른 버튼에 할당하고 싶은 기능의 버튼을 누르다 (기능을 할당하고 싶은 경우)</p> <p>or</p> <p>캡쳐 버튼을 3초 길게 누름 (NC(비활성)으로 설정할 경우)</p>	 <p>점등 (※1)</p>	<p>②에서 누른 버튼에 기능이 할당되거나 NC(버튼이 반응하지 않게 됨)로 설정되어 설정이 종료됩니다.</p>

(※1) FUNCTION LED(빨강)는, 하나 이상의 버튼의 버튼 기능의 할당을 디폴트에서 변경하고 있는 동안은 항상 점등합니다.





※ ③ 에서 여러개의 버튼을 동시에 눌렀을 경우 가장 끝까지 눌렀던 버튼의 기능을 할당할 수 있습니다.

※ ② 나 ③ 에서 아무것도 버튼을 누르지 않고 4 초 경과하면, 자동으로 FUNCTION LED(빨강)가 소등하고 설정이 종료됩니다.

※ USB플러그를 뽑아도 설정은 보존됩니다.



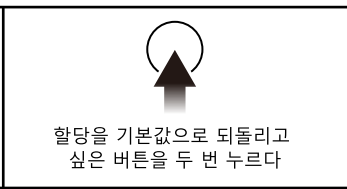



## 【하나의 버튼 기능을 기본값으로 되돌리는 경우】

조작	LED 상태	설정 상태
<p>①</p>  <p>3초 길게 누름</p>	<p>FUNCTION LED(빨간색)</p>  <p>느린 점멸</p>	<p>설정 개시</p> <p>※ 설정중은 콘트roller에서 Nintendo Switch 본체로의 버튼 입력은 무효가 됩니다.</p>
<p>②</p>  <p>할당을 기본값으로 되돌리고 싶은 버튼을 두 번 누르다</p>	 <p>소등 (※1)</p>	<p>버튼 기능이 기본적으로 돌아가 설정이 종료됩니다.</p>

(※1) FUNCTION LED(빨간)는, 그 밖에 버튼 기능의 할당이 디폴트에서 변경되어 있는 버튼이 있는 경우는 점등한 채로 됩니다.  
 ※ ①에서 아무것도 버튼을 누르지 않고 4초 경과하면 자동으로 FUNCTION LED(빨간색)가 점등되어 설정이 종료됩니다.  
 ※ USB플러그를 뽑아도 설정은 보존됩니다.

## 【모든 버튼 기능을 기본으로 되돌리는 경우】

조작	LED 상태	설정 상태
<p>①</p>  <p>3초 길게 누름</p>	<p>FUNCTION LED(빨간색)</p>  <p>느린 점멸</p>	<p>설정 개시</p> <p>※ 설정중은 콘트roller에서 Nintendo Switch 본체로의 버튼 입력은 무효가 됩니다.</p>
<p>②</p>  <p>HOME 버튼을 누르다</p>	 <p>소등</p>	<p>모든 버튼 기능이 기본으로 돌아가 설정이 종료됩니다.</p>

※ ①에서 아무것도 버튼을 누르지 않고 4초 경과하면 자동으로 FUNCTION LED(빨간색)가 점등되어 설정이 종료됩니다.  
 ※ USB플러그를 뽑아도 설정은 보존됩니다.

# 헤드폰 / 마이크 단자

헤드폰 마이크 단자에 헤드폰 및 헤드셋을 접속할 수 있습니다.



본 제품에 헤드폰 및 헤드셋을 접속하는 경우에는 반드시 Nintendo Switch 본체나 TV, 헤드폰, 헤드셋등의 음량을 낮추고 나서 실행해 주세요.

음량을 올린 채로 본품에 접속하면, 본품으로부터 돌연 큰 소리가 나와 귀를 다칠 우려가 있습니다.



큰 소리로 장시간 사용하면, 청력에 악영향을 미칠 가능성이 있습니다.

음량을 너무 크게 틀지 않게 해 주세요.

※ 사용 시에는 Nintendo Switch 본체나 Nintendo Switch 독에 접속되어 있는 헤드폰 및 헤드셋을 분리하여 주십시오.

본제품 외에 USB 접속의 헤드폰 및 헤드셋이나 스피커등을 접속하고 있는 경우는, 최초로 접속된 기기로부터 소리가 출력됩니다.

※본제품에 헤드폰 및 헤드셋을 접속하고 있는 경우는, TV 나 Nintendo Switch 본체로부터 소리는 출력되지 않습니다.

※ 본 제품을 PC에서 사용할 때는, 헤드폰/마이크 단자는 사용할 수 없습니다.

※ 마이크 지원하지 않는 게임 소프트도 있습니다. 본 제품을 사용하기 전에 게임 소프트 취급 설명서를 확인해 주십시오.

# 오디오 제어 기능

헤드폰·마이크 단자에 접속된 헤드셋의 음량을 조절할 수 있습니다.

※ 이 기능에서는 Nintendo Switch 본체나 TV의 음량은 변경할 수 없습니다.

조작

설정 상태



마이크 ON/OFF  
버튼을 누르면서

+



"-" 버튼을  
누르다



음량이 줄다



마이크 ON/OFF  
버튼을 누르면서

+



"+" 버튼을  
누르다



음량이 커집니다

음량이 최소/최대에 이르렀을 때 소리가 울려서 알립니다.

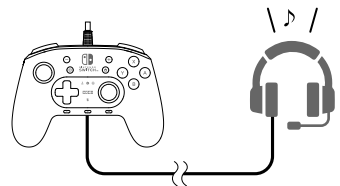

# 마이크 ON/OFF 기능

헤드폰·마이크 단자에 접속된 헤드셋의 마이크 ON/OFF 를 할 수 있습니다.

## 설정 방법

조작

LED 상태

설정 상태

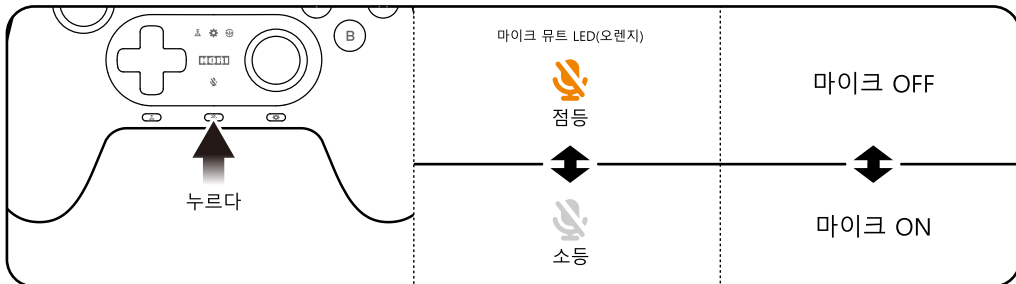

# 앱 다운로드

전용의 앱을 사용하는 것으로, 본제품의 각 기능을 세세하게 설정할 수 있습니다.

## 《HORI Device Manager》

대응 OS	Windows®10
-------	------------

PC 로부터 본품의 제품 페이지에 접속해, 「HORI Device Manager」를 인스톨 해 주세요.

URL : [https://hori.jp/products/nsw/horipad\\_ma\\_plus/](https://hori.jp/products/nsw/horipad_ma_plus/)

# 제품사양

외형 치수 : (폭) 약 150mm×(깊이) 약 105mm×(높이) 약 60mm

질량 : 약 250g

케이블 길이 : 약 3.0m

Rating : 5V ≍ 50mA

- 이미지나 일러스트와 본 제품은 다소 다를 수 있습니다.
- 본 제품의 사양 및 외관은 개량을 위해 예고 없이 변경 될 수 있는 점 양해 바랍니다.
- Nintendo Switch 로고, Nintendo Switch는 닌텐도의 상표입니다.
- "HORI" "HORI" "HORI" 는 주식회사 호리의 등록상표입니다.
- 그 외, 기재되어 있는 회사명, 제품명은, 각사의 등록상표 또는 상표입니다.

대상 연령 : 6세 이상