

使用說明書

非常感謝閣下購買本產品。

為了安全地使用本產品，在使用之前，請仔細閱讀此使用說明書。

為了方便今後查閱，請在閱讀完後，妥善保管好此使用說明書。

請務必閱讀

如果本產品無法正常運作，請確認以下內容。

① 即使按下 PS 按鈕，PlayStation®5 / PlayStation®4 的電源也不會打開。

由於本產品的規格，即使是按下 PS 按鈕，PlayStation®5 和 PlayStation®4 也不會開機。

對於 PlayStation®5 → 按 PlayStation®5 主機上的電源按鈕，或按與 PlayStation®5 主機配對的 DualSense™ 無線控制器上的 PS 按鈕。

對於 PlayStation®4 → 按 PlayStation®4 主機上的電源按鈕，或按與 PlayStation®4 主機配對的無線控制器 (DUALSHOCK®4) 上的 PS 按鈕。

② 即使在遊戲過程中按下 PS 鍵也沒有反應

請檢查本產品的硬件切換開關。如果使用的是 PlayStation®5 或 PlayStation®4，請將開關切換到“PS5”或“PS4”。

* 請在切換開關後再連接到各個硬件。如果在連接狀態下切換開關，可能會發生意外操作。

③ 可以在主界面操作，但不能在遊戲中操作。

在 PlayStation®5 和 PlayStation®4 上，無法在遊戲期間使用與開始遊戲時不同的用戶帳戶操作控制器。

請在遊戲開始之前使用每個遊戲的用戶帳戶開始登錄。

此外，有可能與某些 PlayStation®5 和 PlayStation®4 軟體不兼容。請提前知悉。

④ 即使按下 PS 按鈕，也無法操作控制器。

購買 PlayStation®5 和 PlayStation®4 後，或者如果 PlayStation®5 和 PlayStation®4 中的所有設置都已初始化，則無法在初始設置屏幕上使用本產品。

對於 PlayStation®5 → 請使用 DualSense™ 無線控制器進行初始設置。

對於 PlayStation®4 → 請使用無線控制器 (DUALSHOCK®4) 執行初始設置。

⑤ 各種切換功能（硬件切換功能/按鈕鎖定功能）無法正常工作。

請確認各開關（硬件轉換開關、鑰匙鎖定開關）是否切換到正確位置。

使用前請務必檢查各開關的狀態，以防誤操作和意外操作。

本說明書中的所有硬件均為 PlayStation®5 和 PlayStation®4，
在 PC 上使用時，可以按照相同的步驟使用。



注意

致各位家長 請務必閱讀

- 請勿給 3 歲以下的兒童使用，因為有小部件。
- 請放置在嬰幼兒無法觸及的地方，萬一發生誤吞的情況，請立即諮詢醫師處理。
- 請注意不要讓兒童將連接電纜纏在脖子等部位上玩耍，否則會有危險。
- 小心不要讓手或衣服夾在本產品的可移動的部件中。
- 請勿將本產品放置在潮濕、灰塵較多的地方。
- 如果本產品不慎發生損壞或者性質發生了改變，請停止使用。
- 請勿對本品澆水或放在受到水淋的地方。否則可能會造成觸電或故障。
- 請不要放在暖氣設備等熱源附近。另外，請不要放在陽光直射的地方。
否則可能會使產品內部過熱，導致故障。
- 請勿用手指或金屬接觸 USB 插頭的金屬部分。可能會導致受傷或故障。
- 請勿使用物品對本產品施加撞擊，或使本產品跌落等強烈衝擊。
- 請勿用力彎曲或拉扯電纜線。
- 禁止擅自對本產品進行折開或修理、改造。
- 請使用乾燥柔軟的布料對本產品進行清潔。請勿使用汽油、稀釋劑等化學藥劑。
- 請勿將本產品用於其他用途，如因此發生事故或者造成損害，本公司不承擔任何責任。



由於本產品較重，如將本產品摔在腳上可能會造成嚴重傷害。
另外，在不使用時，請將本產品存放於兒童觸及不到的地方。



本產品的一些功能可能需要復雜的操作或較大的力量。
當由兒童使用時，請監護人應進行操作。

產品內容

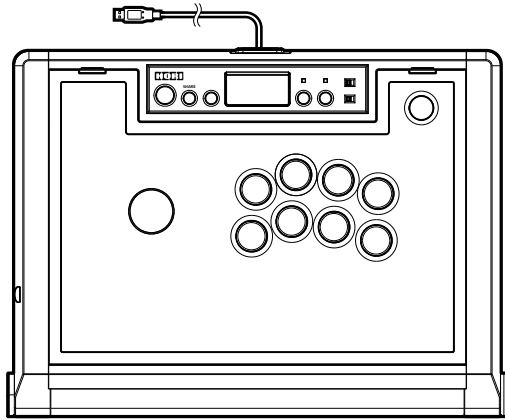

控制器 × 1

適用主機

PlayStation®5, PlayStation®4, PC

作業系統要求	Windows®11 / Windows®10
系統要求	USB 接口, 網路連接環境
* 本產品僅兼容 XInput 支持的遊戲。 不兼容支持 DirectInput 的遊戲。	

重要

在使用本產品之前, 請務必查看 PlayStation®5 主機和其他連接設備和軟件的使用說明書。
使用本產品時, 請將各硬件的系統軟件更新到最新版本。

它不具備所列功能之外的任何其他的功能。對於某些 PlayStation®5 和 PlayStation®4 的軟體可能無法使用。請知悉。
有關詳細信息, 請參閱我們的網站“常見問題” (<https://hori.jp/faq/>)。

- * 根據 PlayStation®5 和 PlayStation®4 系統軟體, 可能無法使用所有功能。
在這種情況下, 請在使用前升級到最新的系統軟體。
(PlayStation®5: 推薦 Ver.1.00 或更高版本 / PlayStation®4: 推薦 Ver.4.73 或更高版本)
檢查和更新系統軟件版本, 請參閱各個硬件的使用說明書。
- * 本產品無法與 PlayStation®3、PlayStation®2、PlayStation® 和 PS one® 一起使用。
- * 本產品不保證適用於 PlayStation®3、PlayStation®2 和 PlayStation® 的軟體。
- * 本說明書以外的最新信息將發佈在我們網站 (<https://hori.jp/>) 的產品頁面上。請務必查看。

各部件名稱

注意

- * 無法使用 PS 按鈕啟動 PlayStation®5 和 PlayStation®4 主機。
- * PS 按鈕不能用於從 PlayStation®5 休息模式或 PlayStation®4 待機模式返回。
- * 在 PlayStation®5 休息模式和 PlayStation®4 待機模式恢復時，請不要操作各種按鈕、開關和搖桿桿。
- * 觸摸板 / 觸摸板按鈕在 PC 上不起作用。
- * 立體聲耳機 / 麥克風插孔不適用於 PC。

PlayStation®5

正面

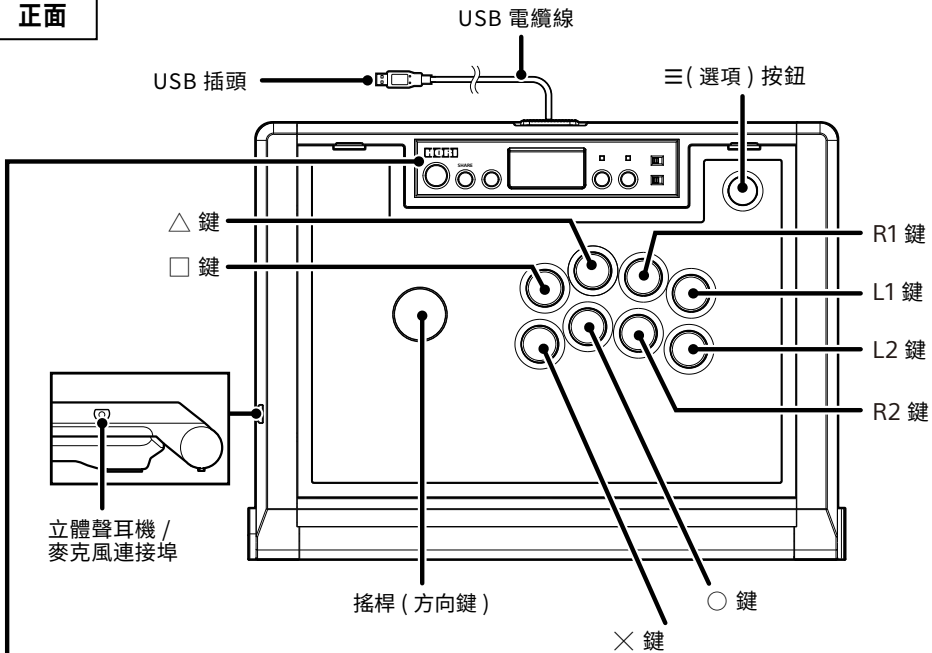

子面板

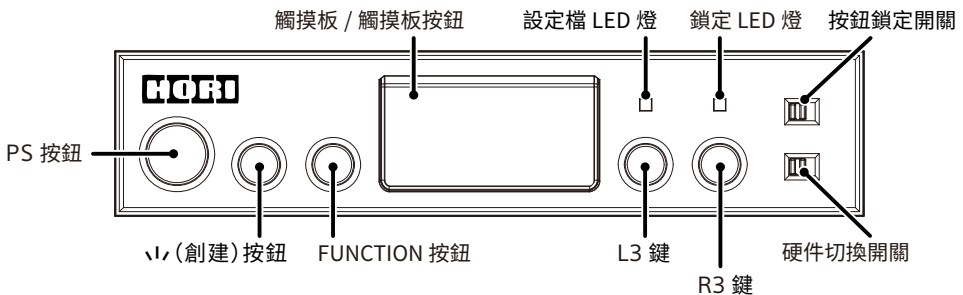

PlayStation®4

正面

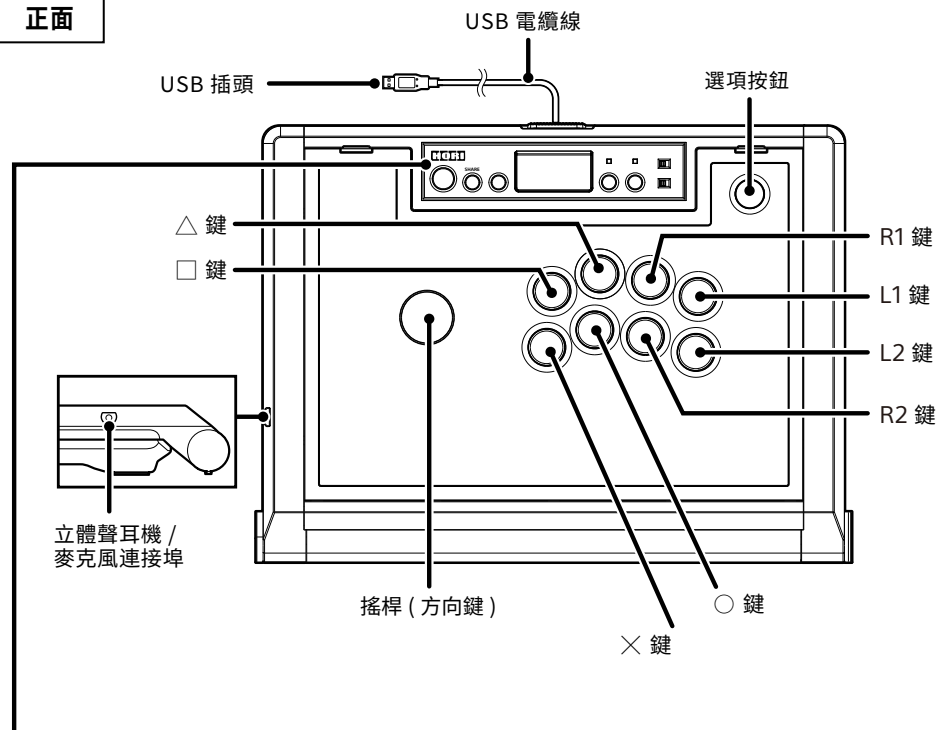

子面板

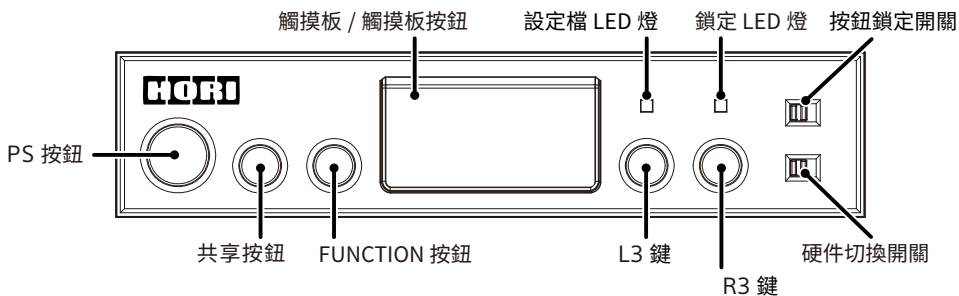

PC

正面

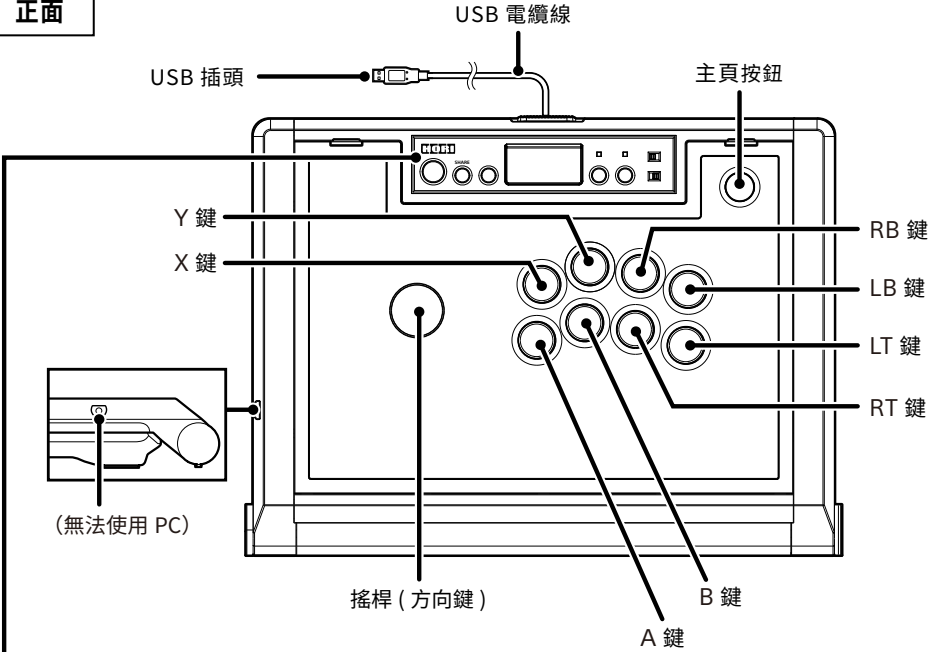

子面板

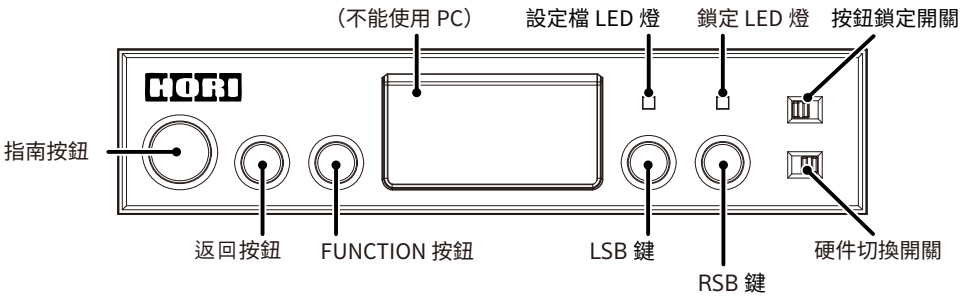

連接方式

① 請打開箱蓋,將 USB 電纜線取出。

1) 請在滑動旋鈕的同時打開箱蓋。

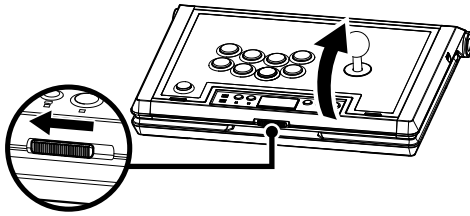

2) 打開箱蓋,從連電纜線繞線部分拉出 USB 電纜線。

3) 請將 USB 電纜線穿過電纜線通孔,然後合上蓋子。

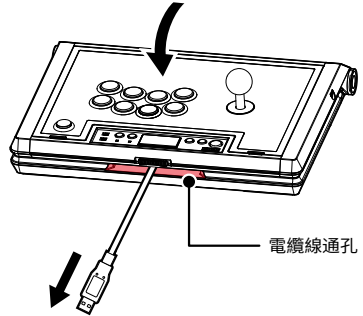
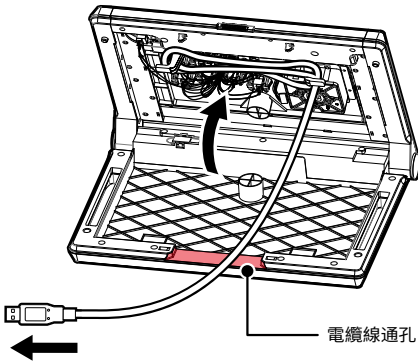

● 收納時,請將電纜線按上述相反的順序卷好進行收納。

- * 打開或關閉箱蓋時,請注意不要夾到手、手指、頭髮或 USB 電纜線。
- * 關閉外殼蓋時,請將 USB 電纜線部分纏繞在繞線處後,再關閉箱蓋。否則可能會斷線風險。

② 請根據使用本產品的環境切換模式,連接 USB 插頭。

- * 請勿在操作各種按鈕、各種開關和搖桿時連接 USB 插頭。
- * 連接時,請仔細確認 USB 插頭的方向後再插入。



③ 按下本產品的 PS 鍵,完成連接。

按鈕鎖定功能

可以通過按鈕鎖定開關切換到按鈕鎖定模式 (部分按按鈕輸入被禁用)。

- 當你想防止意外錯按按鍵時,例如在遊戲比賽中,可以利用這個功能。



處在“PS4/PS5”時	處在“PC”時
PS按鈕 選項按鈕/OPTIONS按鈕 創建按鈕/共享按鈕	主頁按鈕 指南按鈕

立體聲耳機 / 麥克風端子

耳機和耳麥可以通過連接到立體聲耳機 / 話筒插孔來使用。(不適用於 PC)。

使用耳機和耳麥時,請注意音量。

- ☑ 如果您長時間收聽響亮的聲音,可能會對您的耳朵產生不利影響。
- ☑ 如果從一開始就將音量調得太大,可能會突然發出很大的噪音並傷害到耳朵。

設定檔功能

使用 FUNCTION 按鈕切換設定檔。(可以在應用程式中設置每個設定檔。)

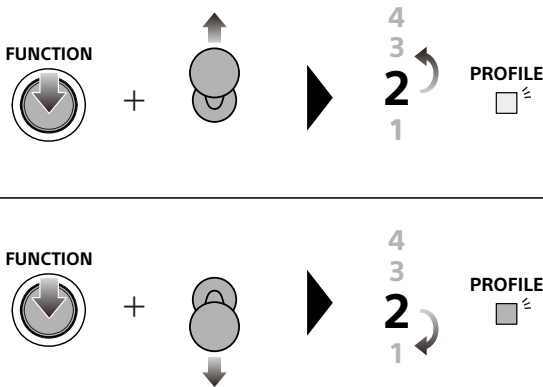

根據設定的設定檔,
設定檔 LED 會以以下顏色點亮。

設定的設定檔	設定檔 LED
1	綠色
2	紅色
3	藍色
4	白色

下載應用程式

通過使用專用應用程式 app，可以詳細設置本產品的各項功能。

『HORI Device Manager』

作業系統要求

Windows® 11 / Windows® 10

可以從下面的 URL 下載。

<https://hori.jp/manual/p5/spf-013/>

關於維護和更換面板卡

可以打開外殼進行維護，也可以更換面板卡以享受自己喜歡的設計。



- 請注意，對於因超出本說明書中描述的內容範圍之操作（如操控搖桿或按鍵更換等的改造）導致的故障（如按鈕損壞、Faston 快捷端子的損壞、操控搖桿的損壞、電纜的斷線等），不在保固範圍內。
- 此外，對於其他設備的任何故障或損壞，本公司不承擔任何責任。請事先知悉。

- 為防止由靜電導致損壞，請在觸摸本產品內部之前，觸摸身邊的金屬以去除身上的靜電。
- 請勿在 USB 插頭連接到 PlayStation®5 / PlayStation®4 / PC 的 USB 端子的狀態下進行。
- 卸下主要按鈕時請小心，因為在遊戲操作過程中將無法使用已卸下按鈕的功能。
- 請注意，如果直接用手觸摸內部金屬，可能會受傷。
- 打開或關閉頂板時，請小心不要夾到手、手指、頭髮、電纜等。

如何打開箱蓋

- 1 滑動開關的同時打開外殼。

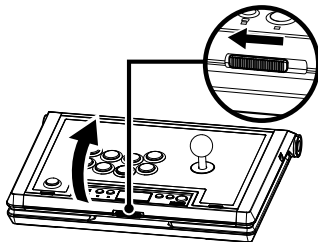

- 2 將其折回並放在穩定的地方。

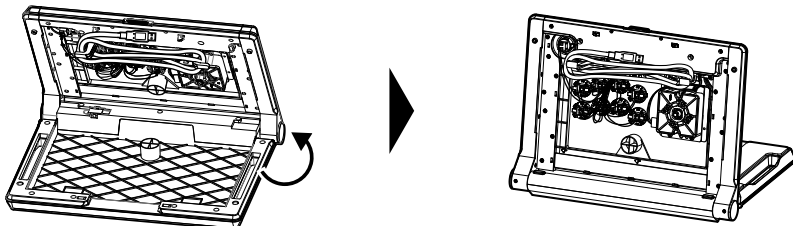

●在維護時，請參閱以下的 " 如何卸下按鈕 " 和 " 按鈕配線圖 "。



將電纜從按鈕上拔出時的注意事項

要從按鈕上斷開電纜，請按照以下步驟操作。如果用錯誤的方法或用力過猛，可能會損壞它。

如何卸下電纜

1) 請一邊推入 Faston 端子的突出部分，一邊取下(右圖)。

* 拔出 Faston 端子時，將右圖紅色部分一起推入即可取下。

- 安裝按鈕時，將 Faston 快接端子牢固插入到底。
有關各按鈕的配線，請參閱下面的按鈕配線圖。

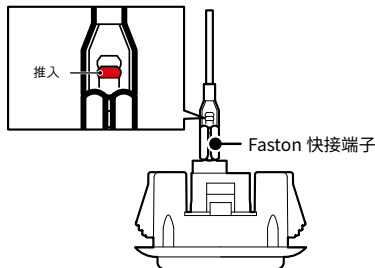

如何卸下按鈕

1) 卸下連接到每個按鈕的 Faston 快接端子。

* 拔出 Faston 快接端子時，請勿僅捏住連接線部分將其拔出。

- 安裝按鈕時，將 Faston 快接端子牢固插入到底。
有關各按鈕的配線，請參閱下面的按鈕配線圖。

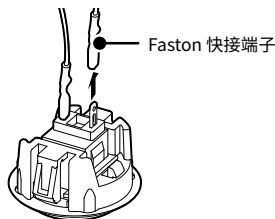

2) 如圖所示，按下兩個擋片的同時，將按鈕一點一點地從箱蓋上向外側卸下。

* 如果按壓力度過大，可能會導致產品損壞。
* 請注意箱蓋上的按鈕孔的邊緣，以免割傷手。

- 安裝按鈕時，請將按鈕推入直到擋片牢固卡入箱蓋內。

* 安裝後，請確保按鈕和箱蓋之間沒有間隙。

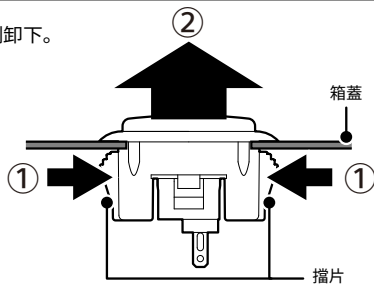

電纜配線圖

內部電纜線的配線圖如下圖所示。

如果忘記了插入和卸下後的 Faston 快接端子之安裝位置，請參考下面的配線圖。

* 圖的方向是箱蓋被打開時的內部一側所示。

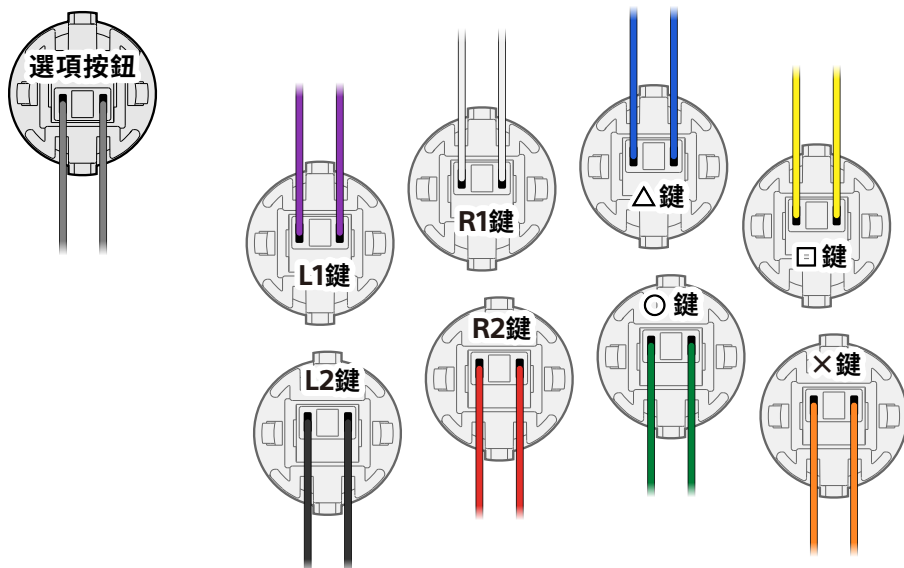

面板卡的更換

- ① 請打開箱蓋，將其放置於穩定的平面上，然後卸下同圖所示的按鈕（9個）。

* 有關如何打開箱蓋，請參閱前述的 "如何打開箱蓋"。

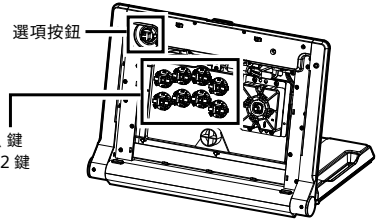

○ 鍵 / × 鍵 / □ 鍵 / △ 鍵
L1 鍵 / R1 鍵 / L2 鍵 / R2 鍵

- ② 請卸下同圖所示的螺釘（8個）和搖桿球。

* 請注意不要丟失拆下的零部件。

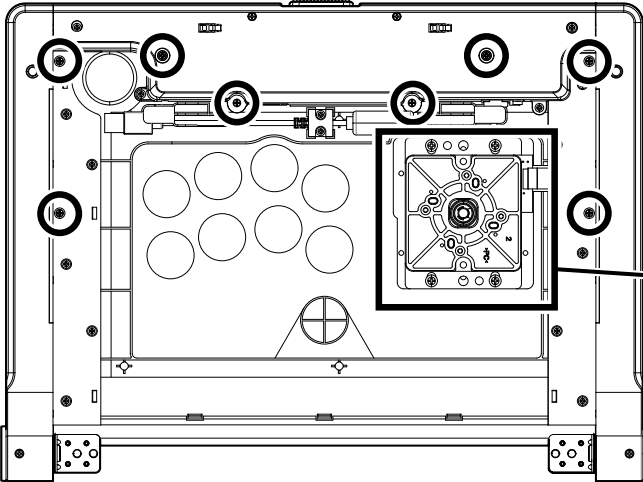

如何卸下搖桿球

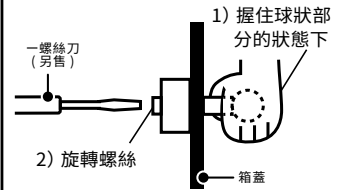

● 如下圖所示，拆分出零件。

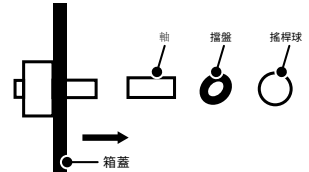

- ③ 請打開面板框並更換面板卡。

* 請勿卸下透明面蓋。如果脫落，請對準面板框上的凹槽重新安裝。

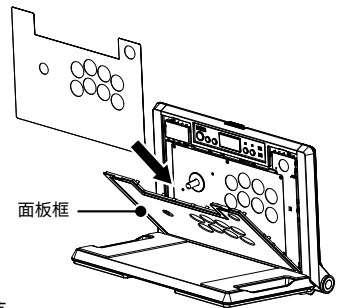

- ④ 合上面板框，將按鈕、螺釘和搖桿恢復到原始狀態，然後合上箱蓋。

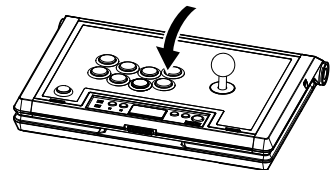

產品規格

外形尺寸	: (W) 約 410mm × (D) 約 300mm × (H) 約 120mm
重量	: 約 2.7kg
電纜線長	: 約 3.0m
連接方式	: USB 连接
搖桿	: "HAYABUSA"(HORI 製造)
按鈕 (○ 鍵 / × 鍵 / □ 鍵 / △ 鍵 L1 鍵 / R1 鍵 / L2 鍵 / R2 鍵)	: "HAYABUSA"(HORI 製造)
按鈕 (選項按鈕)	: HORI 按鈕 (HORI 製造)

* 本產品不支持觸覺反饋、自適應觸發、燈條、振動功能和運動傳感器功能。

圖片與實物存在一定差異。

本公司對本產品規格及外觀的改良,可能不會另行通知。請理解。

“PS”、“PlayStation”、“PS5”、“PS4”、“DualSense”以及“DUALSHOCK”為 Sony Interactive Entertainment Inc. 之註冊商標或商標。保留所有權利。

所有其他商標皆屬相關原著作權人所有。製造及分銷皆由 Sony Interactive Entertainment. 許可。©2022 Sony Interactive Entertainment Inc.

“H”以及“HORI”是HORI公司之註冊商標。

適用年齡: 6歲以上