

# 取扱説明書

このたびは、弊社製品をお買い上げいただき誠にありがとうございます。  
ご使用になる前に、本書をよくお読みのうえ、本品を安全にご使用ください。  
お読みになったあとは、いつでも見られるように、大切に保管してください。

## もくじ

使用上のご注意	2
バッテリーに関するご注意	3
本品の内容	4
対応機種	5
各部の名称	5
接続方法	6
ネックセットを使用する	9
・ 電池残量の確認	9
・ 電源OFF	9
・ 音量調節	10
・ マイク入力ON/OFF	10
モード切替機能	11
困ったときは	12
・ ネックセットが反応しない	12
・ 充電できない、充電が完了してもネックセットが反応しない	12
・ スピーカーから音が出ない	13
・ 相手に声が伝わらない・ボイスチャットができない	14
製品仕様	15

# 使用上のご注意

 本品をDualSense™ワイヤレスコントローラーへ差し込む場合は、必ず本品の音量を下げてから行ってください。

音量を上げたまま本品を差し込むと、本品から突然大きな音が出て耳を痛める恐れがあります。

 本品をPlayStation®5本体のUSBポートに接続して充電しながら使用すると、ノイズが発生する場合があります。

ノイズが発生した場合は、充電しながらの使用をおやめください。

## ご注意 保護者の方へ 必ずお読みください

- 乳幼児の手の届くところに置かないでください。万一飲み込んだ場合は、すぐに医師に相談してください。
- 危険ですので、ケーブルはお子様が首などに巻きつけて遊ばないように十分注意してください。
- 大音量で長時間使用しますと、聴力に悪影響を及ぼす可能性があります。音量を上げすぎないようにしてください。
- 本品を湿気やホコリの多いところに置かないでください。
- 本品に損傷や変質が生じた場合は使用しないでください。
- 本品に水をかけたり、水のかかる場所に置いたり、濡れた手で触らないでください。感電する恐れがあります。
- 本品は防水ではありません。以下のような環境では使用しないでください。
  - ・ 激しい発汗を伴う作業や運動
  - ・ 水がかかる場所や浴室など湿気の多い状況
- USB プラグの金属部を指や金属で触らないでください。けがや故障の原因となります。
- USB プラグや端子にホコリや異物がついた状態で使用しないでください。
- 暖房器具などの熱源の近くに置かないでください。また、直射日光の当たる場所に置かないでください。内部が過熱し、故障の原因となります。
- ケーブルを束ねて使用しないでください。
- 本品に物を当てたり、落下させるような強い衝撃を与えないでください。
- ケーブル部を強く曲げたり引っ張ったりしないでください。
- 分解や修理、改造は絶対にしないでください。

- お手入れの際には、乾いた柔らかい布をご使用ください。また、ベンジン、シンナーなどの薬品は使用しないでください。
- 本来の目的以外には使用しないでください。本来の目的以外に使用した場合の事故や損害に対し、弊社は一切その責任を負いません。

## バッテリーに関するご注意

本品に内蔵しているリチウムイオンバッテリーは、安全面を考慮し設計・製造されており、安心してお使いいただけます。

ただし、本品を分解し内蔵バッテリーを傷つけたり過度に強い衝撃を与えると、内蔵バッテリーの電極がショートし、急激な発熱を伴う、発煙、発火、破裂などを引き起こす可能性があります。大変危険です。

使用および保管場所に関して、次のことにご注意ください。内蔵バッテリーが発熱、破裂し、火災や感電、けが、機器の変形や故障の原因になります。

- 火の中に入れたり、電子レンジや高压容器に入れたり、ドライヤーで乾かしたりしないでください。
- 次のような熱のこもる場所や高温になる場所で使用、保管しないでください。
  - ・ 直射日光の当たる場所や、ストーブやヒーターなどの熱源のそば
  - ・ ホットカーペットや毛足の長いじゅうたん、AV 機器などの上
  - ・ 屋外や夏の車内
- 指定以外の方法で充電しないでください。内蔵バッテリーの破裂や発熱の原因だけでなく、火災や機器の故障の原因にもなります。
- 雷が鳴りはじめたら、充電中の本品には触らないでください。落雷による感電の恐れがあります。
- 端子部に金属類を触れさせないでください。発熱や破裂、感電、ショートの原因になります。
- 分解や修理、改造は絶対にしないでください。火災や破裂、発熱の原因になります。
- 落としたり、踏みつけたり、過度に強い衝撃を与えたりしないでください。発火や発熱、破裂の原因になります。
- 液体や異物を入れないでください。火災や感電、故障の原因になります。万一、液体や異物が入った場合は、すぐに使用を中止し、弊社に点検を依頼してください。
- 水中に投入したり濡れた手や油分などで汚れた手で使用しないでください。感電や故障の原因になります。

- 湿気やホコリ、油煙、タバコの煙が多い場所で使用・設置しないでください。感電や故障の原因になります。
- 端子部に異物やホコリが付いたまま使用しないでください。感電や故障、接触不良の原因になります。
- 異物やホコリが付着している場合は、乾いた布で取り除いてください。
- 室温が 10 ~ 35℃の場所で充電してください。この温度範囲外の場所では正しく充電できなかつたり、通常より充電に時間がかかたりすることがあります。
- 本品の内蔵バッテリーの充電寿命は約500回です。バッテリーの寿命は、保管方法や使用状況、環境などにより異なります。
- 十分に充電したバッテリーで使用時間が著しく短くなる場合、またはご利用いただけない場合はバッテリーの寿命となります。
- 長期間使わないときでも、機能を維持するため、3ヶ月に1度は満充電してください。



リチウムイオン電池はリサイクル可能な資源です。  
 リサイクルにご協力いただける場合は弊社までお問い合わせください。

## 本品の内容

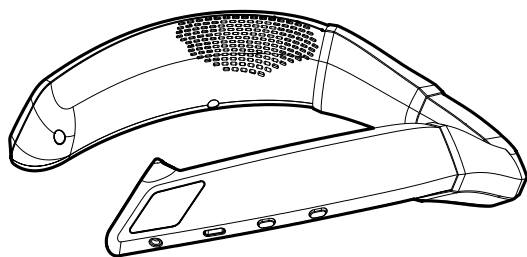

ネックセット ×1

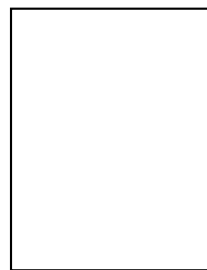

クイックスタートガイド ×1

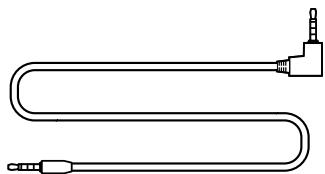

オーディオケーブル ×1

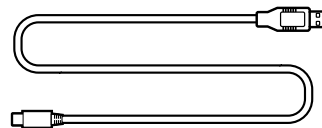

USBケーブル(Type-A to C) ×1

## 対応機種

# PlayStation®5, PlayStation®4, PC

### 重要

本品をご使用になる前に、PlayStation®5本体および  
その他接続する機器やソフトの取扱説明書を必ずご確認ください。  
本品をご使用になる際は、各ハードウェアのシステムソフトウェアを  
最新のバージョンに更新してご使用ください。

※ φ3.5mm4極ミニジャックに対応していないPCなどでご使用になる場合は、市販の  
変換アダプタが別途必要になります。

本書の説明文中のハードウェアは全てPlayStation®5となっておりますが、  
PlayStation®4、PCでご使用になる際も同様の手順でご使用いただけます。

## 各部の名称

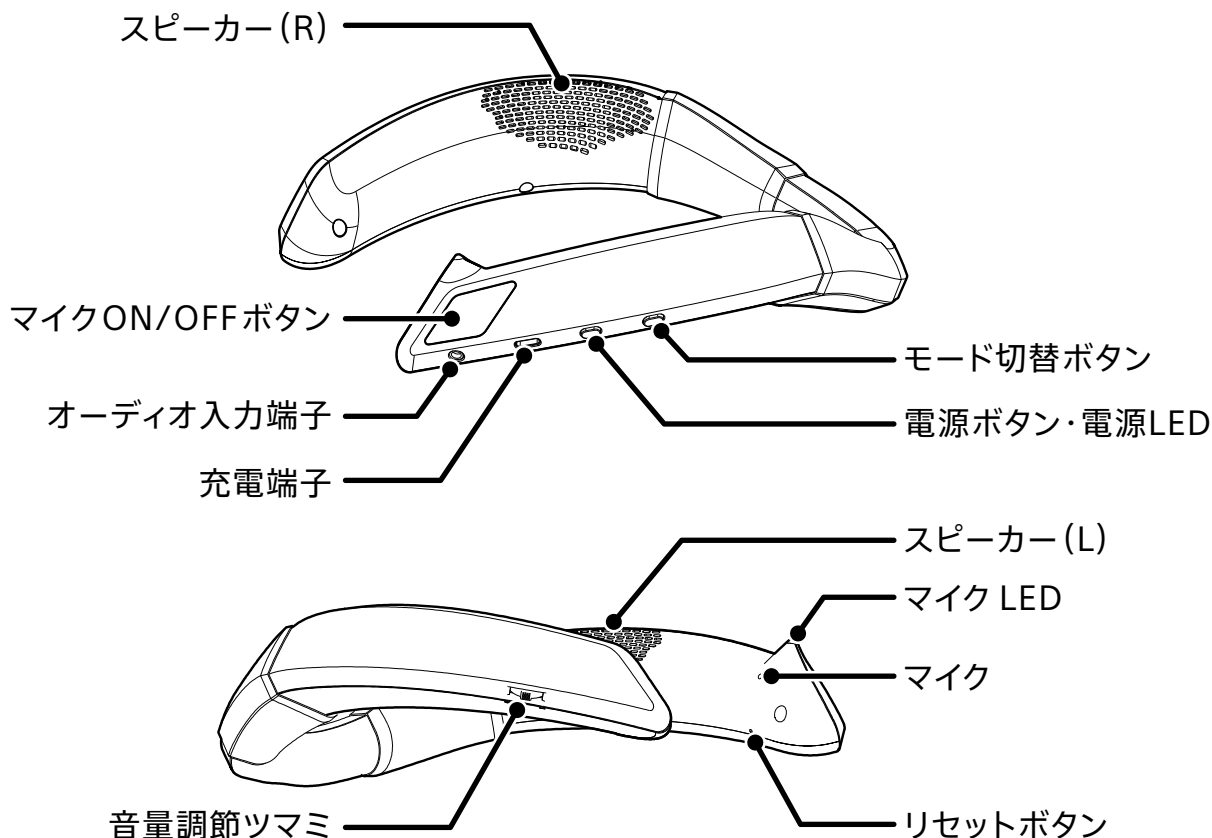

# 接続方法

## ① ネットセット本体を充電してください。

※本品を初めて使用する際は、必ず充電してください。

※いずれかのボタンを押しながらUSBプラグを接続しないでください。

※接続の際はUSBプラグの方向をよく確認してから差し込んでください。

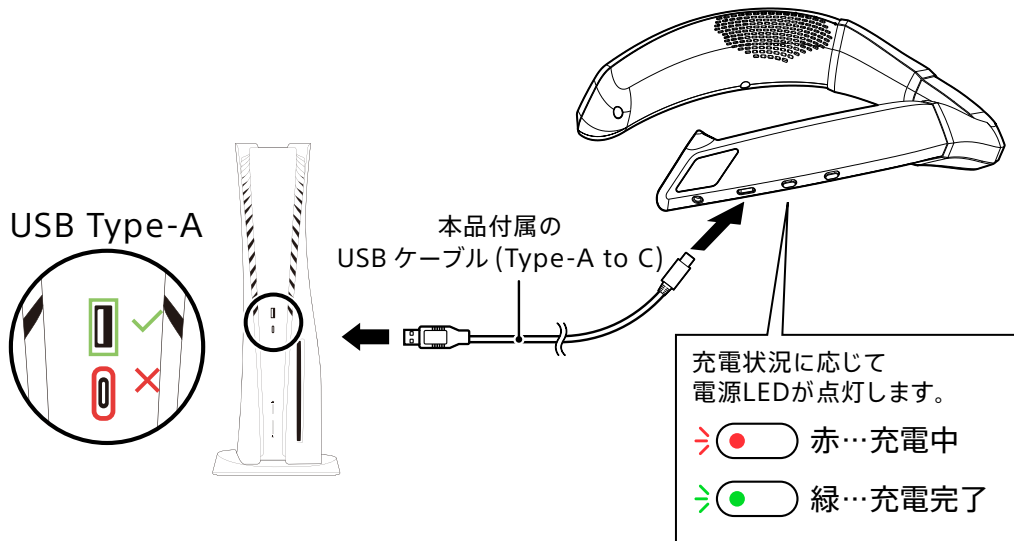

本品をPlayStation®5本体のUSBポートに接続して充電しながら使用すると、ノイズが発生する場合があります。ノイズが発生した場合は、充電しながらの使用をおやめください。

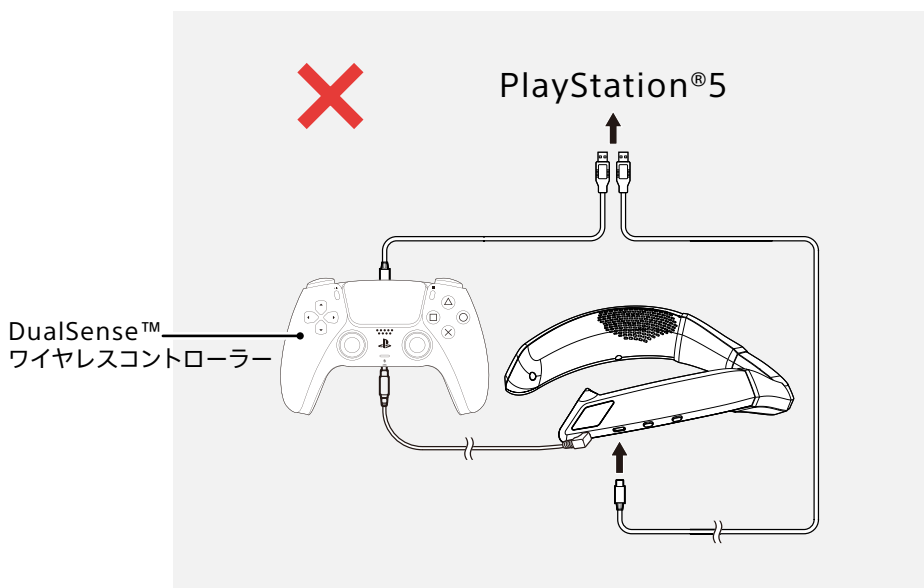

- ② オーディオケーブルを DualSense™ ワイヤレスコントローラーのステレオヘッドホン / マイク端子に接続してください。  
※ケーブルは奥までしっかり差し込んでください。

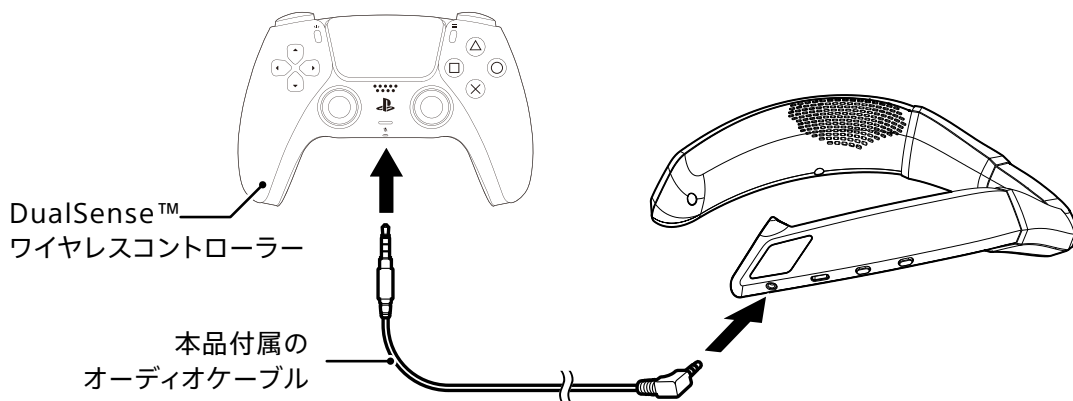

-  本品をDualSense™ ワイヤレスコントローラーへ差し込む場合は、必ず音量を下げてから行ってください。  
音量を上げたまま本品を差し込むと、本品から突然大きな音が出て耳を痛める恐れがあります。

- ③ ネットセット本体の電源を ON にしてください。

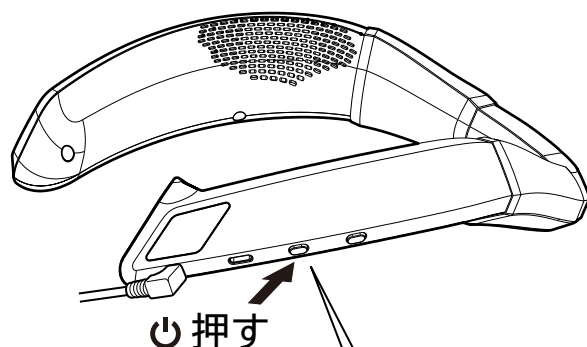

電源をONにすると音が鳴って電源LEDが3秒点灯し、その後は5秒おきに点滅します。

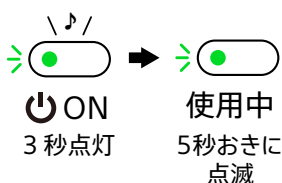

## ④ ネックセット本体を肩にかけてください。

※ネックセット本体は図のように正しい向きでかけてください。

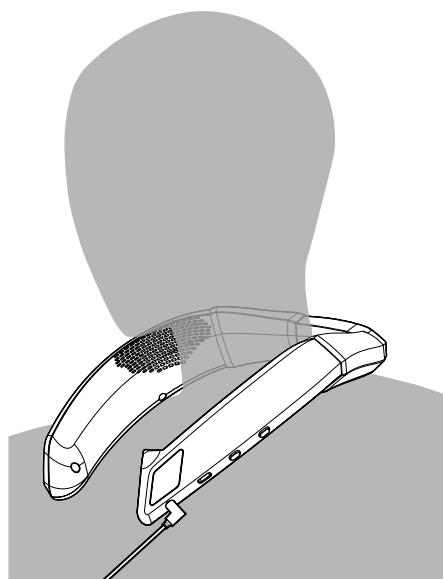

### PlayStation®5での音声の出力設定について

機能画面から[設定]を選択→[サウンド]→[音声出力]→[ヘッドホンへの出力]を確認して、以下の項目を選択してください。

[すべての音声] ゲーム音楽・ボイスチャット音声すべてが出力されます。

[チャット音声] ボイスチャット音声のみが出力されます。

※ この操作説明は、PlayStation®5のシステムソフトウェアのバージョンによって異なる場合があります。

### PlayStation®4での音声の出力設定について

機能画面から[設定]を選択→[周辺機器]→[オーディオ機器]→[ヘッドホンへの出力]を確認して、以下の項目を選択してください。

[すべての音声] ゲーム音楽・ボイスチャット音声すべてが出力されます。

[チャット音声] ボイスチャット音声のみが出力されます。

※ この操作説明は、PlayStation®4のシステムソフトウェアのバージョンによって異なる場合があります。



# ネックセットを使用する

## 電池残量の確認

電池残量が 20% 以下・10% 以下になった時にマイク LED がオレンジ色で点滅し、音が鳴ってお知らせします。

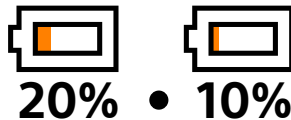
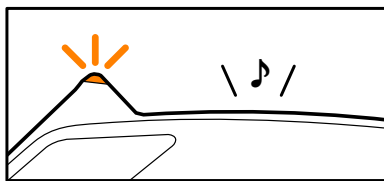

## 電源 OFF

電源ボタンを 3 秒長押しすると、音が鳴って電源が OFF になります。

※使用しない時は電源をOFFにしてください。

※無入力の状態で30分経過すると、音が鳴って自動で電源がOFFになります。

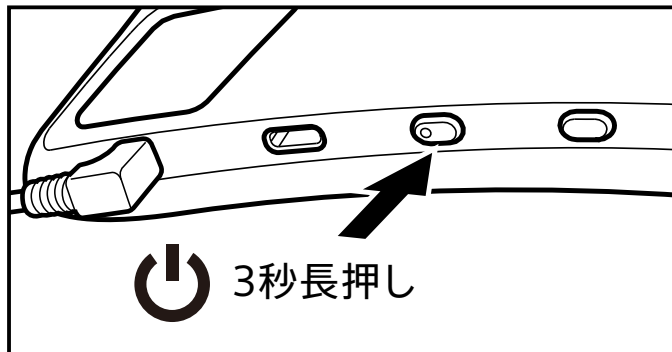

## 音量調節

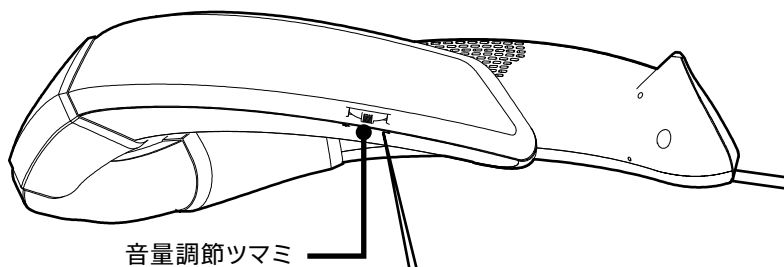

音量調節ツマミ

音量 大 ↔ 音量 小

※ 音量が最小/最大に達した時、音が鳴ってお知らせします。

## マイク入力 ON/OFF

マイク ON/OFF ボタンを 1 回押すごとに  
マイク入力の ON/OFF が切り替わります。

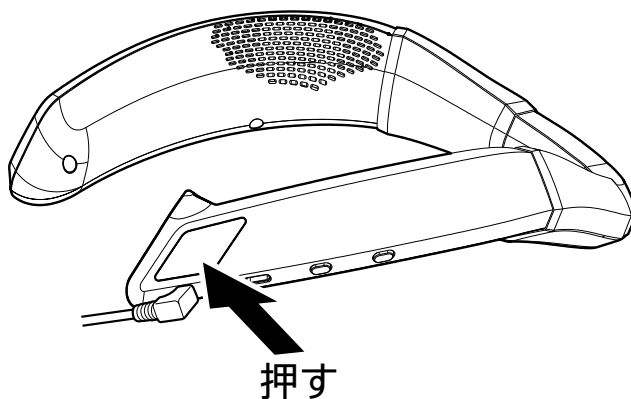

押す

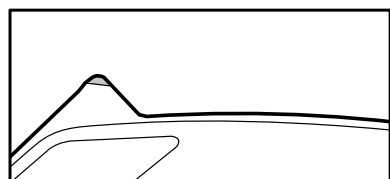

マイク入力  
ON

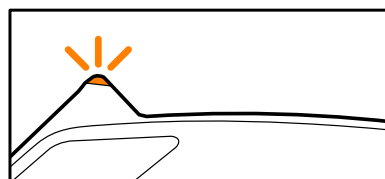

マイク入力  
OFF

# モード切替機能

モード切替ボタンを1回押すごとにサウンドモードが切り替わります。

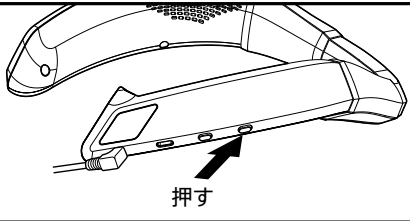
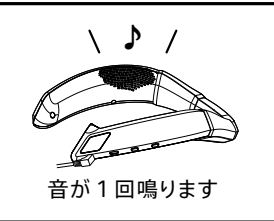
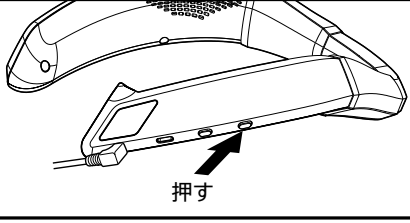
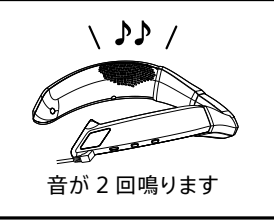
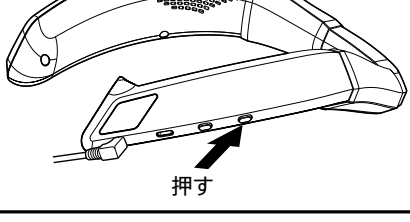
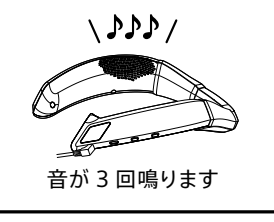
	操作	状態	モードの状態
①	 <p>押す</p>	 <p>音が1回鳴ります</p>	<b>MUSIC モード</b> (ステレオ) 音楽などを聴くのに適した音のバランスがとれたモードです
②	 <p>押す</p>	 <p>音が2回鳴ります</p>	<b>バスブーストモード</b> (バーチャルサラウンド) 迫力ある低音強調モードです。
③	 <p>押す</p>	 <p>音が3回鳴ります</p>	<b>FPS モード</b> (ステレオ) 足音など細かい音が聞き取りやすいフラットモードです。

# 困ったときは

下記の問題が発生した場合は、記載した方法をお試しください。

## ネックセットが反応しない

ボタンを押してもネックセットが反応しない場合、充電が足りていない可能性があります。下記の充電方法に従い充電を行ってください。

※本品を初めて使用する際は、必ず充電してください。

※いずれかのボタンを押しながらUSBプラグを接続しないでください。

※接続する際はUSBプラグの方向をよく確認してから差し込んでください。

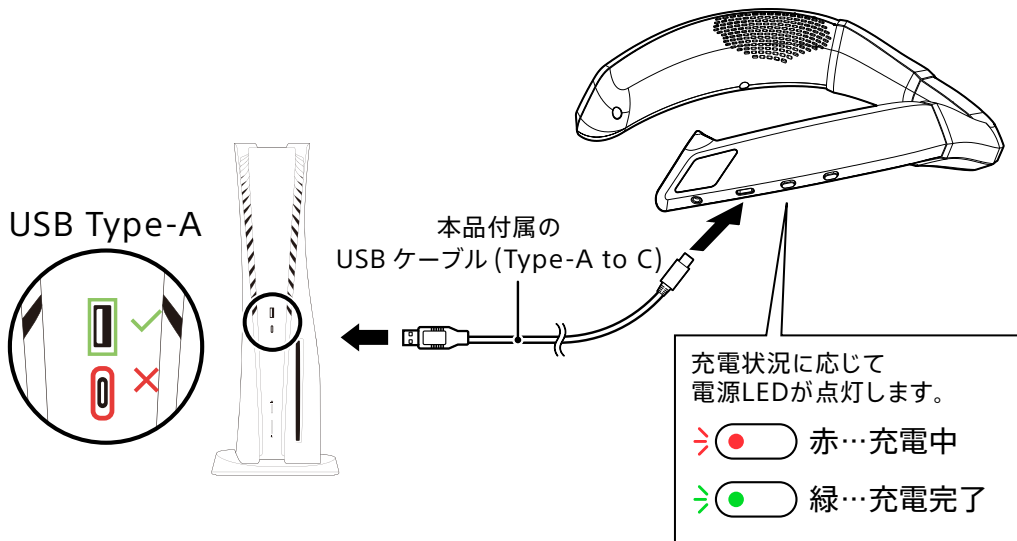

## 充電できない、充電が完了してもネックセットが反応しない

充電できない、充電が完了してもネックセットが反応しない場合は先の細い棒などでネックセット内側のリセットボタンを押し、ネックセットをリセットして再度接続してください。

※ リセットボタンを押す際に、先の尖った金属針を使用せずペーパークリップの先端などをご使用ください。

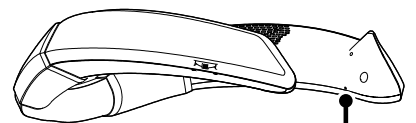

リセットボタン

## スピーカーから音が出ない

スピーカーから音が出ない場合は、次の方法をお試しく下さい。

- ① プラグがしっかり差し込まれていることをご確認ください。
- ② ネックセット本体の電源が ON になっていることをご確認ください。
- ③ ネックセット本体が十分に充電されていることをご確認ください。
- ④ ネックセット本体の音量調節ツマミでネックセットの音量が上がっていることをご確認ください。
- ⑤ PlayStation®5 および PlayStation®4 本体の設定をご確認ください。

### PlayStation®5 の場合

PlayStation®5 本体の機能画面から [ 設定 ] を選択→[ サウンド ] で下記確認を行ってください。

- ・ [ 音量 ] → [ ヘッドホン ] で音量が上がっているかご確認ください。
- ・ [ 音声出力 ] → [ 出力機器 ] が [ コントローラーのヘッドセット ] になっているかご確認ください。
- ・ [ 音声出力 ] → [ ヘッドホンへの出力 ] で [ すべての音声 ] を選択してください。  
( チャット音声のみの場合は [ チャット音声 ] を選択してください。 )

### PlayStation®4 の場合

PlayStation®4 本体の機能画面から [ 設定 ] を選択→[ 周辺機器 ] → [ オーディオ機器 ] で下記確認を行ってください。

- ・ [ 音量コントロール(ヘッドホン) ] で音量が上がっているかご確認ください。
- ・ [ 出力機器 ] が [ コントローラーに接続したヘッドセット ] になっているかご確認ください。
- ・ [ ヘッドホンへの出力 ] で [ すべての音声 ] を選択してください。  
( チャット音声のみの場合は [ チャット音声 ] を選択してください。 )

- ⑥ その他機器およびソフトの設定がある場合はそちらもご確認ください。

## 相手に声が伝わらない・ボイスチャットができない

相手に声が伝わらない・ボイスチャットができない場合は、次の方法をお試してください。

- ① プラグがしっかり差し込まれていることをご確認ください。
- ② ネットセット本体の電源が ON になっていることをご確認ください。
- ③ ネットセット本体が十分に充電されていることをご確認ください。
- ④ ネットセット本体のマイク ON/OFF ボタンでマイクの入力が ON になっていることをご確認ください。
- ⑤ PlayStation®5 および PlayStation®4 本体の設定をご確認ください。

### PlayStation®5 の場合

PlayStation®5 本体の機能画面から [ 設定 ] を選択→[ サウンド ] で下記確認を行ってください。

- ・ [ マイク ] → [ マイクレベルを調整 ] でマイクレベルを調整してください。
- ・ [ マイク ] → [ 入力機器 ] が [ コントローラーのヘッドセット ] になっているかご確認ください。
- ・ PlayStation®5 専用ワイヤレスコントローラー (DualSense™) がマイクミュート状態になっていないことをご確認ください。

### PlayStation®4 の場合

PlayStation®4 本体の機能画面から [ 設定 ] を選択→[ 周辺機器 ] → [ オーディオ機器 ] で下記確認を行ってください。

- ・ [ マイクレベルを調整する ] でマイクレベルを調整してください。
- ・ [ 入力機器 ] が [ コントローラーに接続したヘッドセット ] になっているかご確認ください。

- ⑥ その他機器およびソフトの設定がある場合はそちらもご確認ください。

その他の症状や、上記の方法を試しても解決できない場合は弊社商品サポートセンターへお問い合わせいただくか、商品修理お申込みフォームより修理をお申込みください。

# 製品仕様

## 本体

外形寸法：(幅)約250mm×(奥行)約205mm×(高さ)約33mm

質量：約235g

最大出力：3W

内蔵バッテリー：リチウムイオン電池

連続使用時間：約10時間(※使用環境によって大幅に使用時間が短くなる可能性があります。)

充電時間：約3時間

接続端子：USB Type-A toC

入力：φ3.5mm4極プラグ

インピーダンス：4Ω±15%

ドライバー口径：φ31mm

最大入力：40mW

再生周波数帯域：20Hz～20kHz

音圧：80±3dB

電源：DC5V / 500mA(max)

## マイク

インピーダンス：2.2kΩ±5%

感度：-36±3dB

周波数：100Hz~10kHz

指向性：無指向性

## オーディオケーブル

ケーブル長：約1.2m

## USB ケーブル (Type-A to C)

ケーブル長：約1.0m

写真およびイラストと本品は多少異なる場合があります。

本品の仕様および外観は改良のため予告なく変更することがありますのでご了承ください。

“”、“PlayStation”、“DualSense”および“PlayStation Shapes Logo”は

株式会社ソニー・インタラクティブエンタテインメントの登録商標または商標です。

USB Type-C は USB Implementers Forum の商標です。

“”および“”は株式会社ホリの登録商標です。

その他、記載されている会社名、製品名は、各社の登録商標または商標です。

©2021 Sony Interactive Entertainment Inc.

対象年齢：6歳以上