

使用說明書

非常感謝閣下購買本產品。
為了安全地使用本產品，在使用之前，請仔細閱讀此使用說明書。
為了方便今後查閱，請在閱讀完後，妥善保管好此使用說明書。

注意事項

使用本產品時，請注意以下幾點。

- 除附屬的電源纜線外，請勿使用其他電源纜線代替。
- 請勿將電源纜線接入不同於指定電壓的插座。
- 禁止在電源纜線破損、撕裂或斷線時使用。
- 請確保電源線已牢固插入電源插座。
- 如果長時間不使用，請務必從插座上拔下電源線。
- 請不要阻塞方向盤組件的排氣孔。
- 請將方向盤組件與牆壁面保持10 cm以上的距離。
- 請確保沒有灰塵聚集在方向盤組件的排氣孔上。
- 請避免長時間遊戲。
- 請每小時休息10到15分鐘。
- 如果您感到手、手腕、腳或身體其他部位疲勞或疼痛，請立即停止遊戲並休息數小時。
如果您在休息後再開始遊戲時，仍出現上述症狀，請停止遊戲並諮詢醫師。
- 在遊戲時，請始終將手放在方向盤上的正確位置，並將手完全握住方向盤上。
- 禁止在遊戲時，將手指放在踏板下方或腳踏板套件附近。
- 禁止在調整過程或在遊戲時，將手或手臂放在方向盤的間隙中。



注意 致各位家長 請務必閱讀

- 本產品含有細小零部件，請勿讓3歲以下兒童接觸。
- 請放置在嬰幼兒無法觸及的地方，萬一發生誤吞的情況，請立即諮詢醫師處理。
- 請注意不要讓兒童將連接電纜纏在脖子等部位上玩耍，否則會有危險。
- 請勿將本產品放置在潮濕、灰塵較多的地方。
- 如果本產品不慎發生損壞或者性質發生了改變，請停止使用。
- 請勿對本品澆水或放在受到水淋的地方。否則可能會造成觸電或故障。
- 請不要放在暖氣設備等熱源附近。另外，請不要放在陽光直射的地方。
否則可能會使產品內部過熱，導致故障。
- 請不要用手指或金屬觸摸USB插頭的金屬部分。否則可能會造成受傷或故障。
- 請勿使用物品對本產品施加撞擊，或使本產品跌落等強烈衝擊。
- 請勿用力彎曲或拉扯電纜線。
- 禁止擅自對本產品進行折開或修理、改造。
- 請使用乾燥柔軟的布料對本產品進行清潔。請勿使用汽油、稀釋劑等化學藥劑。
- 請勿將本產品用於其他用途，如因此發生事故或者造成損害，本公司不承擔任何責任。

產品內容

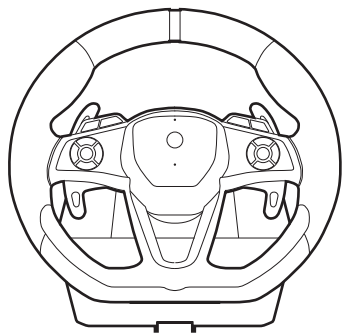

方向盤組件 ×1

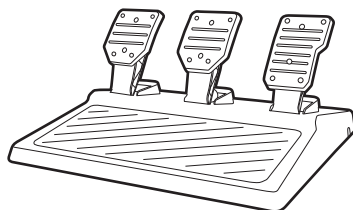

腳踏板 ×1

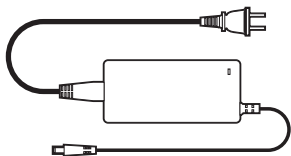

電源纜線 ×1

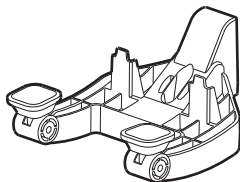

固定夾具 ×1



夾緊軸 ×1

適用主機

Xbox Series X|S / Xbox One

重要

在本產品使用於Xbox Series X|S / Xbox One前，請務必確認各主機的使用說明書。使用本產品時，請將各主機的系統升級到最新版本。

本說明書中所述的主機均為 Xbox Series X|S，但在 Xbox One 上使用時，可以按照相同的步驟使用本產品。

各部件名稱

方向盤組件

【正面】

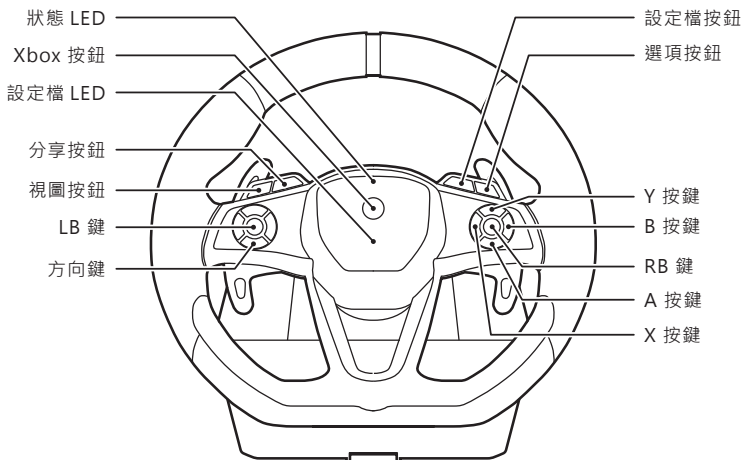

【背面】

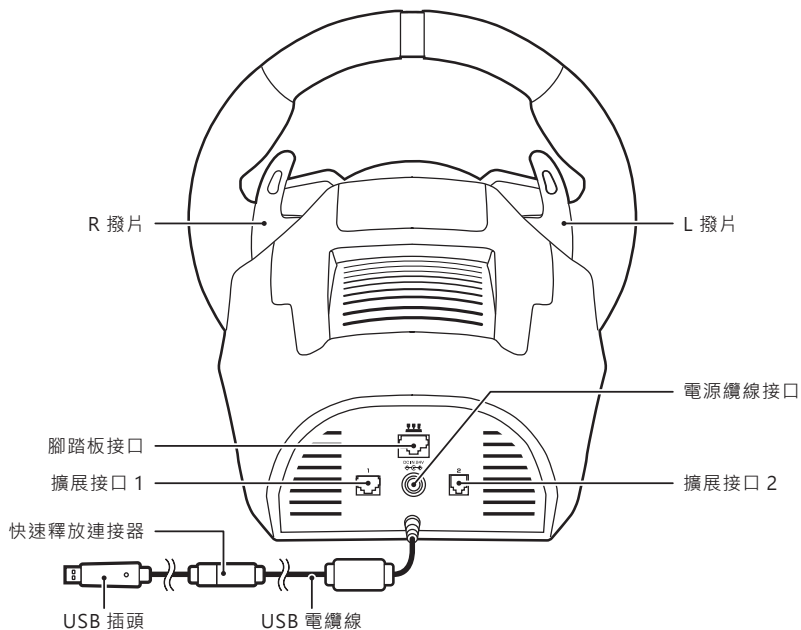

腳踏板

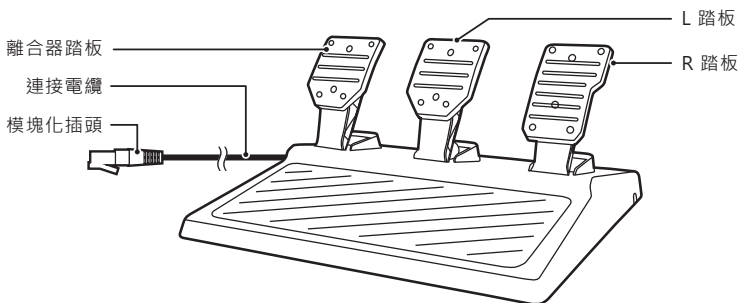

如何安裝

使用固定夾具固定時

- ① 請在方向盤組件的底部安裝固定夾具和夾緊軸。
- ② 請將方向盤組件與固定夾具夾著桌子等，旋轉夾緊軸，使其固定在桌面上。

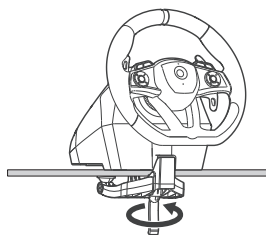
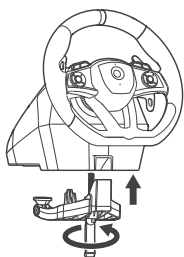

※ 請避免固定在玻璃等易碎的家具上。

※ 當從用於固定產品的家具中取出本產品時，請慢慢將其取出，以免損壞本產品或用於固定本產品的家具。

固定到模擬賽車座艙時

使用M6螺絲將其固定在下圖所示的螺絲孔上。

※ M6螺絲另售。

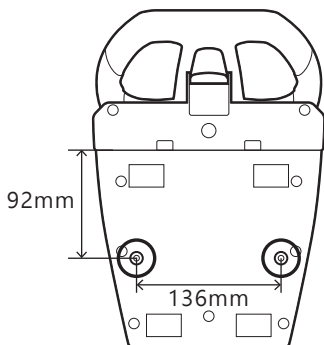

方向盤組件底面

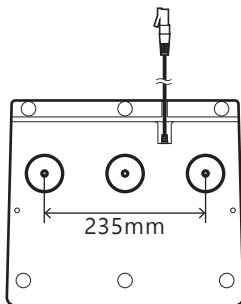

腳踏板底部

關於可以使用的 M6 螺絲的長度

關於可以使用的 M6 螺絲的長度，請參見下文。

※ 如果使用比以下尺寸長的螺絲，則有可能會損壞方向盤組件和腳踏板的內部零件。

方向盤組件

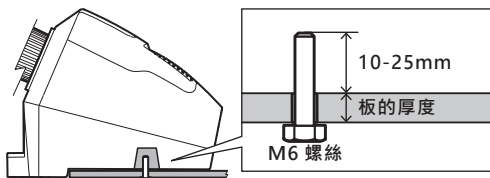

支持使用板的厚度 + 長度 10 ~ 25 mm 的 M6 螺絲。

腳踏板

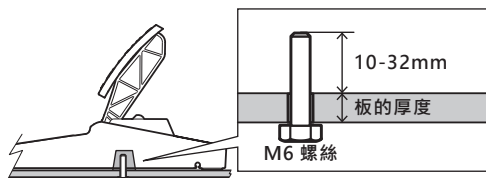

支持使用板的厚度 + 長度 10 ~ 32 mm 的 M6 螺絲。

腳踏板

將連接纜線固定在底部的
三個凹槽中的任何一個裡。

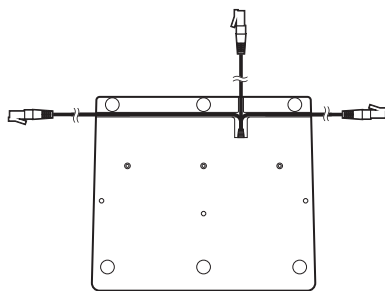

腳踏板底部

連接方式

如下圖所示進行連接。

※請勿在按下任意按鈕的同時連接各插頭。

※連接時，請仔細確認各插頭的方向後再插入。

※請勿在遊戲途中插拔控制器。否則可能導致無法正常工作。

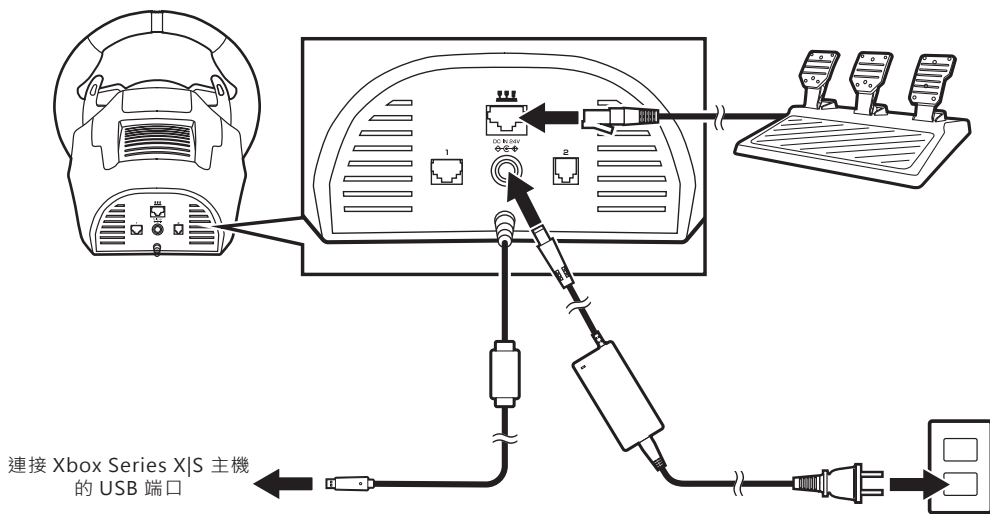

連接 Xbox Series X|S 主機
的 USB 端口

- ❗ 連接後，方向盤將自動左右旋轉，然後返回中心位置進行中心校正。
請注意不要用手觸摸或將連接線捲入方向盤。
有受傷或調整不當的危險。

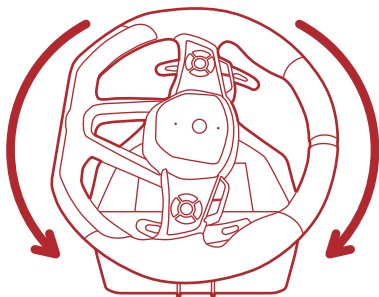

快速釋放連接器

USB電纜配有快速釋放連接器。快速釋放連接器旨在最大限度防止拉電纜時。

Xbox Series X|S 主機或計算機掉落。

正確使用控制器和快速釋放連接器對於降低損壞Xbox Series X|S 主機或計算機的風險很重要。

通常，請用USB連接器而不是快速釋放連接器進行控制器的連接和斷開。

如果快速釋放連接器脫落，則只需對準連接器兩端上的標記即可重新連接。

如果快速釋放連接器未正確連接，則控制器將無法工作。

⚠ 警告

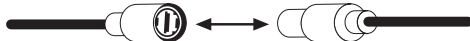

請不要用膠帶固定或用粘合劑固定快速釋放連接器。

由於使用快速釋放連接器，Xbox Series X|S 主機被拉落的危險性會減少，但並不是完全沒有。

為了進一步減少危險性，請注意以下幾點。

- 請不要用力拉扯控制器或USB電纜線致使Xbox Series X|S 主機移動。
- 請勿使USB電纜線相互纏繞。

下載應用程式

『HORI FFB RWD Device Manager for Xbox Series X|S』

<如何下載>

- ① 請在Microsoft Store中搜尋“HORI”。
- ② 請安裝“HORI FFB RWD Device Manager for Xbox Series X|S”。

●關於設定檔功能

使用設定檔按鈕切換設定檔。

(可以在應用程式中設置每個設定檔。)



每按下1次，設定檔
按照1→2→3→4.....之順序切換。

可以在應用程式中設置以下功能。

- 方向盤設定
- 力反饋設定
- 腳踏板設定
- 分配(按鈕分配)功能
- 設定檔功能

根據設定的設定檔，
設定檔LED會以下顏色點亮。

設定的設定檔	設定檔 LED
1	滅燈
2	綠色
3	黃色
4	紅色
5	紫色
6	藍色
7	淺藍色
8	白色

產品規格

方向盤組件

外形尺寸：(W)約300mm×(D)約360mm×(H)約310mm

方向盤直徑：約300mm

旋轉角：約900度

重量：約3.4kg

電纜線長：約3.0m

電源：DC5V / 500mA(max.)，DC 24V / 2.0A(max.)

電源纜線

電纜線長：約2.6m

輸入：AC100V ~ AC240V

輸出：DC24V/2.0A(max.)

腳踏板

外形尺寸：(W)約340mm×(D)約300mm×(H)約160mm

重量：約1.35kg



電纜線長：約1.5m

● 圖片與實物存在一定差異。

● 本公司對本產品規格及外觀的改良，可能不會另行通知，請理解。

● Microsoft, Xbox, Xbox "Sphere" Design, Xbox Series X|S, Xbox One are trademarks of the Microsoft group of companies.

All other trademarks are the property of their respective owners.

● “”以及“”是HORI公司之註冊商標。

適用年齡：6歲以上