

取扱説明書

このたびは、弊社製品をお買い上げいただき誠にありがとうございます。
ご使用になる前に、本書をよくお読みのうえ、本品を安全にご使用ください。
お読みになったあとは、いつでも見られるように、大切に保管してください。

使用上のご注意



ご注意 保護者の方へ 必ずお読みください



- 小さな部品がありますので 3 歳未満のお子様には絶対に与えないでください。
- 乳幼児の手の届くところに置かないでください。万一飲み込んだ場合は、すぐに医師に相談してください。
- 危険ですので、接続ケーブルはお子様がお首などに巻きつけて遊ばないように十分注意してください。
- 本品を湿気やホコリの多いところに置かないでください。
- 本品に損傷や変質が生じた場合は使用しないでください。
- 本品に水かけたり、水のかかる場所に置かないでください。感電や故障の原因となります。
- 暖房器具などの熱源の近くに置かないでください。また、直射日光の当たる場所に置かないでください。
内部が過熱し、故障の原因となります。
- USB プラグの金属部を指や金属で触らないでください。けがや故障の原因となります。
- 本品に物を当てたり、落下させるような強い衝撃を与えないでください。
- ケーブル部を強く曲げたり引っ張ったりしないでください。
- 分解や修理、改造は絶対にしないでください。
- お手入れの際には、乾いた柔らかい布を使用してください。また、ベンジン、シンナーなどの薬品は使用しないでください。
- 本来の目的以外には使用しないでください。本来の目的以外に使用した場合の事故や損害に対し、弊社は一切その責任を負いません。

本品の内容



ステアリングユニット ×1



フットペダル ×1



クランク ×1



クランクシャフト ×1

対応機種

PlayStation®5 / PlayStation®4 / PC

必要システム | USBポート、インターネット接続環境

※ 本品はXInput対応のゲームのみ対応しています。
DirectInput対応のゲームには対応していません。

重要

本品を PlayStation®5 / PlayStation®4 でご使用になる前に、各ハードウェアの取扱説明書を必ずご確認ください。
本品をご使用になる際は、各ハードウェアのシステムソフトウェアを最新のバージョンに更新してご使用ください。

各部の名称

ステアリングユニット

【正面】

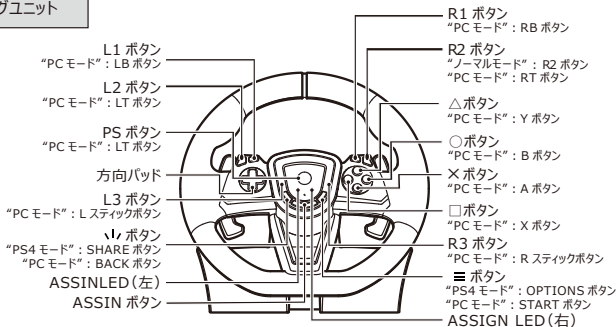

【背面】

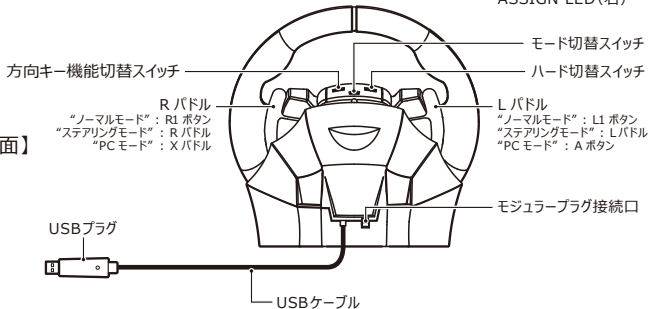

フットペダル

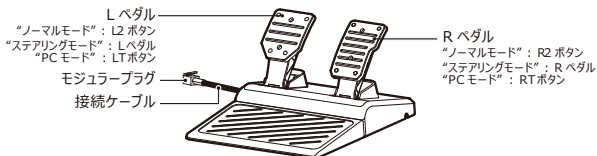

設置方法

- ① ステアリングユニット底面にクランプ
およびクランプシャフトを取り付けてください。
- ② ステアリングユニットとクランプで机などを挟み、
クランプシャフトを回して固定してください。

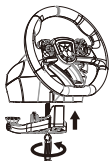

- ※ ガラス製などの壊れやすい家具への固定はお避けください。
- ※ 本品を固定している家具などから取り外す際は、本品や本品を固定している家具などを破損しないように
ゆっくりと取り外してください。

- ③ 吸盤を向きに注意して取り付けください。
設置場所のゴミ・ほこりを取り除き、平滑で通気性の無い
素材・場所にしっかりと固定してください
- ④ フットペダルは図のように組み立ててご使用ください。

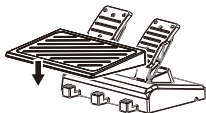
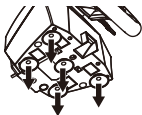

接続方法

- ① フットペダルのモジュラープラグを、ステアリングユニットのモジュラープラグ接続口に接続してください。



- ※ 本品はフットペダルを接続しなくても、
ステアリングユニット単体でもご使用頂けます。
("モード1"時除く)

- ② 本品を使用する環境に応じてモードを切り替え、USBプラグを接続してください。

- ※いずれかのボタンを押しながらUSBプラグを接続しないでください。
- ※接続する際はUSBプラグの方向をよく確認してから差し込んでください。

【PS5 ステアリングモード】(PlayStation®5 に接続する場合)

- ※"ステアリングモード"はソフトウェアによっては動作しないことがあります。その場合は"ノーマルモード"に切り替えてご使用ください。



【PS5 ノーマルモード】(PlayStation®5 で"ステアリングモード"では正常に動作しない場合)



【PS4 ステアリングモード】(PlayStation®4 に接続する場合)



※“ステアリングモード”はソフトウェアによっては動作しないことがあります。その場合は“ノーマルモード”に切り替えてご使用ください。

- 1) 
PS5 PS4 PC
ハード切替スイッチ
- 2) 
NORMAL STEERING
モード切替スイッチ
- 3)  PlayStation®4 本体の USBポートへ接続

【PS4 ノーマルモード】(PlayStation®4 で“ステアリングモード”では正常に動作しない場合)

- 1) 
PS5 PS4 PC
ハード切替スイッチ
- 2) 
NORMAL STEERING
モード切替スイッチ
- 3)  PlayStation®4 本体の USBポートへ接続

【PC モード】

- 1) 
PS5 PS4 PC
ハード切替スイッチ
- 2)  PC 本体の USBポートへ接続

-  ステアリングユニットは USBプラグの再接続時 / PlayStation®5 本体の電源を入れ直した後にニュートラルの位置を認識しております。ステアリングを左右に傾けた状態での接続 / 電源の入れ直しをしないようご注意ください。

アプリのダウンロード

専用アプリ『HORI Device Manager for PlayStation®5』

対応 OS

Windows®10

<ダウンロード方法>

PC から↓のリンクをクリックすると、ダウンロードを開始します。

『HORI Device Manager for PlayStation®5』ダウンロードはこちら

アプリでは以下の機能を設定することができます。

- ウイニングモード機能
- デッドゾーン調節機能
- リニアリティ調節機能
- アサイン (ボタン割り当て) 機能
- プロファイル機能

ウイニングモード

ステアリングの切れ角を270°から180°に切り替えることで、クイックなハンドリングを可能にします。

モード切り替え方法

- ① ASSIGNボタンを押しながら、R2ボタンを押すと、感度が高くなります。(180°)
→ASSIGN LED(左)が3秒間青色に点灯します。
- ② ASSIGNボタンを押しながら、L2ボタンを押すと、感度が低くなります。(270°)
→ASSIGN LED(左)が3秒間緑色に点灯します。※設定値は、USBコネクタを抜いても保存されます。

デッドゾーン調節機能

ステアリングの中心付近のデッドゾーン(ステアリングを回しても反応しない範囲)を7段階に調節することができます。デッドゾーン値によってASSIGN LED(左)の色が変化します。

広い ← デフォルト → 狭い

デッドゾーン値	1	2	3	4	5	6	7
LED色	緑	黄	赤	紫	青	水色	白

デッドゾーン変更方法

- ASSIGNボタンを3秒間押し続けてください。→ASSIGN LED(右)が緑色に点灯します。
 - OPTIONSボタンを押してください。→ASSIGN LED(右)が緑色に点滅します。
 - 方向キー切替スイッチを「DP」の位置にしてください。→ASSIGN LED(左)が現在設定中の値の色に点灯します。
 - 方向キーの上を押す度に1段階ずつデッドゾーン値が上がります。
 - 方向キーの下を押す度に1段階ずつデッドゾーン値が下がります。
 - ASSIGNボタンを押してください。→ASSIGN LED(左 / 右)が消灯します。
(ボタン割り当て変更されている時はASSIGN LED(左)が赤色に点灯します。)
- ※①の後に②の操作を行わなかった場合は、4秒後にASSIGN LED(右)が消灯し、デッドゾーンの調節は自動的に終了します。
- ※②～⑤の間はコントローラーからPlayStation®4本体へのボタンの入力は無効になりますが、ステアリングおよびフットペダルのみ入力は有効です。
- ※設定値は、USBコネクタを抜いても保存されます。

リアリティ調節機能 — ステアリング

ステアリングのリアリティ(直進性)を7段階に調節することができます。リアリティ値によってASSIGN LED(左)の色が変化します。

直進しやすい ← デフォルト → 曲がりやすい

デッドゾーン値	1	2	3	4	5	6	7
LED色	緑	黄	赤	紫	青	水色	白

リアリティ変更方法

- ASSIGNボタンを3秒間押し続けてください。→ASSIGN LED(右)が緑色に点灯します。
 - OPTIONSボタンを押してください。→ASSIGN LED(右)が緑色に点滅します。
 - 方向キー切替スイッチを「LS」の位置にしてください。→ASSIGN LED(左)が現在設定中の値の色に点灯します。
 - 方向キーの上を押す度に1段階ずつリアリティ値が上がります。
 - 方向キーの下を押す度に1段階ずつリアリティ値が下がります。
 - ASSIGNボタンを押してください。→ASSIGN LED(左 / 右)が消灯します。
(ボタン割り当て変更されている時はASSIGN LED(左)が赤色に点灯します。)
- ※①の後に②の操作を行わなかった場合は、4秒後にASSIGN LED(右)が消灯し、リアリティの調節は自動的に終了します。
- ※②～⑤の間はコントローラーからPlayStation®4本体へのボタンの入力は無効になりますが、ステアリングおよびフットペダルのみ入力は有効です。
- ※設定値は、USBコネクタを抜いても保存されます。

リアリティ調節機能 — フットペダル

フットペダルのリアリティ(加速性)も7段階に調節することができます。
リアリティ値によってASSIGN LED(左)の色が変化します。

加速しにくい

デフォルト

加速しやすい

デッドゾーン値	1	2	3	4	5	6	7
LED色	緑	黄	赤	紫	青	水色	白

リアリティ変更方法

- ASSIGNボタンを3秒間押し続けてください。
- 変更したいフットペダルを3秒間押し続けてください。
- 方向キーの上を押す度に1段階ずつリアリティ値が上がります。
- 方向キーの下を押す度に1段階ずつリアリティ値が下がります。
- ASSIGNボタンを押してください。

→ASSIGN LED(右)が緑色に点灯します。
→ASSIGN LED(右)が緑色に点滅します。
ASSIGN LED(左)が現在設定中の値の色に点灯します。

→ASSIGN LED(左 / 右)が消灯します。
(ボタン割り当て変更されている時はASSIGN LED(左)が赤色に点灯します。)

※①の後に②の操作を行わなかった場合は、4秒後にASSIGN LED(右)が消灯し、リアリティの調節は自動的に終了します。
※②～⑤の間はコントローラーからPlayStation®4本体へのボタンの入力は無効になりますが、ステアリングおよびフットペダルのみ入力は有効です。
※設定値は、USBコネクタを抜いても保存されます。

ウイニングモード / デッドゾーン調節機能 / リアリティ調節機能 全同時解除方法

下記の方法でウイニングモード / デッドゾーン調節機能 / リアリティ調節機能を同時に全て解除することができます。

全同時解除方法

- ASSIGNボタンを3秒間押し続けてください。→ASSIGN LED(右)が緑色に点灯します。
 - SHAREボタンを押してください。→ASSIGN LED(左 / 右)が消灯します。
(ボタン割り当て変更されている時はASSIGN LED(左)が赤色に点灯します。)
ウイニングモードが解除され、ステアリングの切れ角が270°になります。
デッドゾーン値とリアリティ値がデフォルトの4になります。
- ※①の後に②の操作を行わなかった場合、4秒後にASSIGN LED(右)が消灯し、全同時解除は自動的に終了します。

方向キー切替機能

方向キー切替スイッチを切り替えることで、方向キーにワイヤレスコントローラー (DUALSHOCK®4)、ワイヤレスコントローラー (DUALSHOCK®3)、ワイヤレスコントローラー (SIXAXIS®) などの左スティックまたは右スティックの機能を割り当てることができます。

※方向キーはアナログ操作できません。

※ソフトウェアによっては方向キーに左スティックおよび右スティックの機能を割り当てても動作しない場合があります。

詳しくは各ソフトウェアの解説書などをご覧ください。

方向キーの機能を割り当てる場合



左スティックの機能を割り当てる場合



右スティックの機能を割り当てる場合



ASSIGN機能(ボタン割り当て機能)

L2ボタン、R2ボタン、L/パドル、R/パドル、Lペダル、Rペダルの6ボタンは、ASSIGN機能(ボタン割り当て機能)を使用することでボタン機能を変更することができます。

ボタン割り当て方法

- ASSIGNボタンを3秒間押し続けてください。→ASSIGN LED(右)が緑色に点灯します。
- 変更可能な6ボタンの内、変更したいボタンを1つ押し続けてください。→ASSIGN LED(右)が緑色に点滅します。
- 割り当てたい機能のボタンを1つ押し続けてください。→ASSIGN LED(右)が消灯し、ASSIGN LED(左)が赤色に点灯します。
(○、×、△、□、L1、L2、L3、R1、R2、R3、Lペダル、Rペダル)

※①の後に②の操作を行わなかった場合、または②の後に③の操作をしなかった場合は、4秒後にASSIGN LED(右)が消灯し、ボタン割り当てモードは自動的に終了します。

※②の間はコントローラーからPlayStation®4本体へのボタンの入力は無効になります。

※③のASSIGN LED(左)の点灯は、ボタン割り当てが行われていることを示し、ボタン割り当てをデフォルトに戻すまで消えることはありません。

※ボタン機能を無効にしたい場合は、③の操作時に②で押したボタンと同じボタンを3秒間押し続けてください。

※③の操作時に複数のボタンを同時に押した場合は、1番最後まで押されていたボタンの機能が割り当てられます。

※設定値は、USBコネクタを抜いても保存されます。

ボタン割り当て部分解除方法

ボタン割り当て方法の手順②で押したボタンと同じボタンを手順③で押すことで、部分的にボタン割り当てを解除することができます。

ボタン割り当て全解除方法

- ASSIGNボタンを3秒間押し続けてください。→ASSIGN LED(右)が緑色に点灯します。
- PSボタンを押してください。→ASSIGN LED(左 / 右)が消灯し、ボタン割り当てが全てデフォルトに戻ります。

仕様

ステアリングユニット

外形寸法	: (幅)約280mm×(奥行)約243mm×(高さ)約268mm		
ステアリング直径	: 約280mm	質量	: 約1.4kg
回転角	: 約270°	ケーブル長	: 約3.0m

フットペダル

外形寸法	: (幅)約225mm×(奥行)約300mm×(高さ)約148mm		
質量	: 約0.9kg	ケーブル長	: 約1.5m

- イラストと本品は多少異なる場合があります。
- 本品の仕様および外観は改良のため予告なく変更することがありますので、ご了承ください。
- “PS”、“PlayStation”、“PS one”、“DUALSHOCK”および“SIXAXIS”は株式会社ソニー・インタラクティブエンタテインメントの登録商標または商標です。
- “IT”および“株式会社ホリの登録商標です。

対象年齢：6歳以上