

使用说明书

非常感谢您购买本产品。
为了安全地使用本产品,在使用之前,请仔细阅读此使用说明书。
为了方便今后查阅,请在阅读完后,妥善保管好此使用说明书。

使用注意

使用本产品时,请注意以下几点。

- 除附带的电源线外,请勿使用其他电源线代替。
- 请勿将电源线接入不同于指定电压的插座。
- 禁止在电源线破损、撕裂或断线时使用。
- 请确保电源线已牢固插入电源插座。
- 如果长时间不使用,请务必从插座上拔下电源线。
- 请不要阻塞方向盘组件的排气孔。
- 请将方向盘组件与墙壁面保持 10 cm 以上的距离。
- 请确保没有灰尘聚集在方向盘组件的排气孔上。
- 请避免长时间游戏。
- 请每小时休息 10 到 15 分钟。
- 如果您感到手,手腕,脚或身体其他部位疲劳或疼痛,请立即停止游戏并休息数小时。
如果您在休息后再开始游戏时,仍出现上述症状,请停止游戏并咨询医生。
- 在游戏时,请始终将手放在方向盘上的正确位置,并将手完全握住方向盘上。
- 禁止在游戏时,将手指放在踏板下方或脚踏板套件附近。
- 禁止在调整过程或在游戏时,将手或手臂放在方向盘的间隙中。



注意 致各位家长 请务必阅读

- 本产品含有细小零部件,请勿让 3 岁以下儿童接触。
- 请放置在婴幼儿无法触及的地方,万一发生误吞的情况,请立即咨询医生处理。
- 请注意不要让儿童将连接线缠绕在脖子等部位上玩耍,否则会有危险。
- 请勿将本产品放置在潮湿、灰尘较多的地方。
- 如果本产品不慎发生损坏或者性质发生了改变,请停止使用。
- 请勿对本品浇水或放在受到水淋的地方。否则可能会造成触电或故障。
- 请不要放在暖气设备等热源附近。另外,请不要放在阳光直射的地方。
否则可能会使产品内部过热,导致故障。
- 请不要用手指或金属触摸 USB 插头的金属部分。否则可能会造成受伤或故障。
- 请勿使用物品对本产品施加撞击,或使本产品跌落等强烈冲击。
- 请勿用力弯曲或拉拽连接线。
- 禁止擅自对本产品进行拆解或修理、改造。
- 请使用干燥柔软的布料对本产品进行清洁。请勿使用汽油、稀释剂等化学药剂。
- 请勿将本产品用于其他用途,如因此发生事故或者造成损害,本公司不承担任何责任。

产品内容

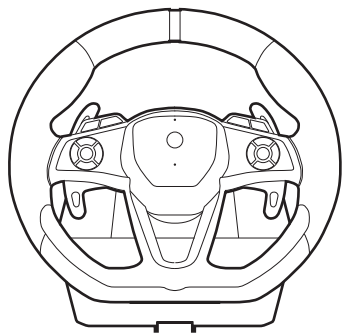

方向盘组件 ×1

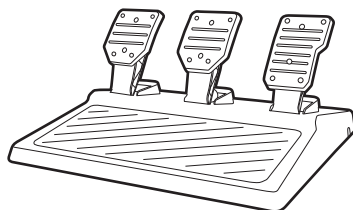

脚踏板 ×1

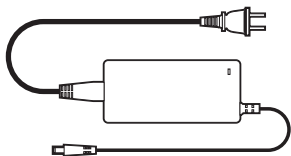

电源线 ×1

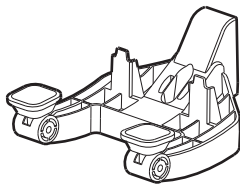

固定夹具 ×1



夹紧轴 ×1

适用主机

Xbox Series X|S / Xbox One

重要

在本产品使用于 Xbox Series X|S / Xbox One 前, 请务必确认各主机的使用说明书。
使用本产品时, 请将各主机的系统升级到最新版本。

本说明书中所述的主机均为 Xbox Series X|S,
但在 Xbox One 以及 PC 上使用时, 可以按照相同的步骤使用本产品。

各部件名称

方向盘组件

【正面】

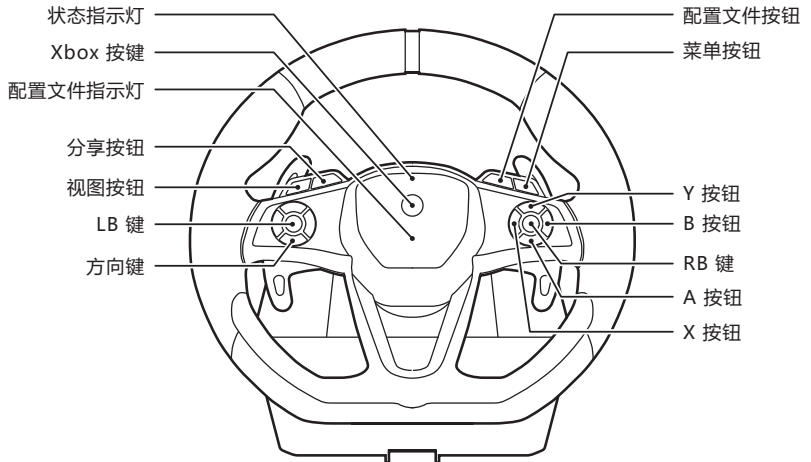

【背面】

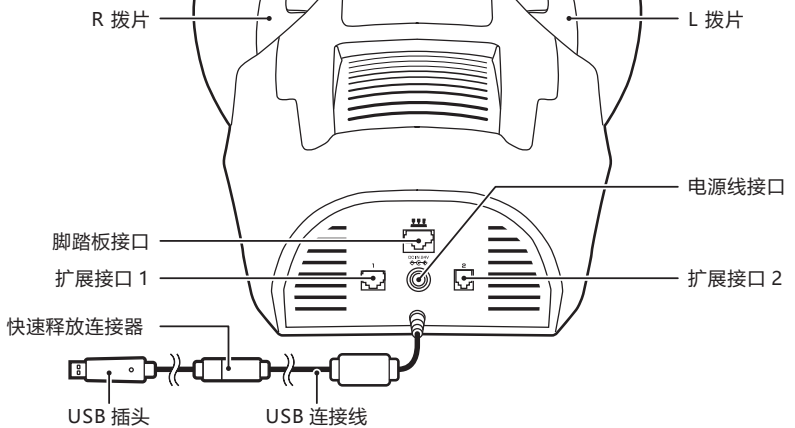

脚踏板

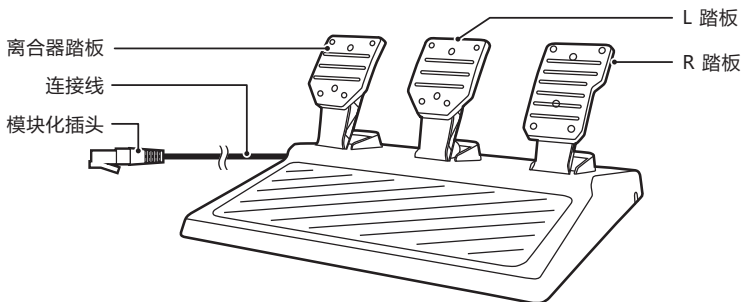

安装方法

使用固定夹具固定时

- ① 请在方向盘组件的底部安装固定夹具和夹紧轴。
- ② 请将方向盘组件与固定夹具夹着桌子等，旋转夹紧轴，使其固定在桌面上。

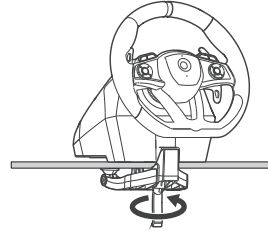
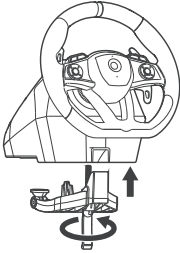

※ 请避免固定在玻璃等易碎的家具上。

※ 当从用于固定产品的家具中取出本产品时，请慢慢将其取出，以免损坏本产品或用于固定本产品的家具。

固定到模拟赛车座舱时

使用 M6 螺丝将其固定在下图所示的螺丝孔上。

※ M6 螺丝另售。

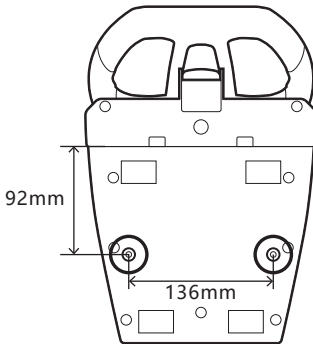

方向盘组件底面

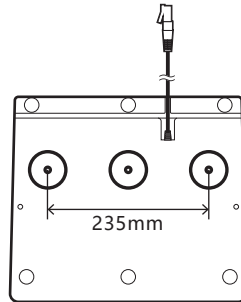

脚踏板底部

M6 螺丝

关于可以使用的 M6 螺丝的长度，请参见下文。

※ 如果使用比以下尺寸长的螺丝，则有可能会损坏方向盘组件和脚踏板的内部零件。

方向盘组件

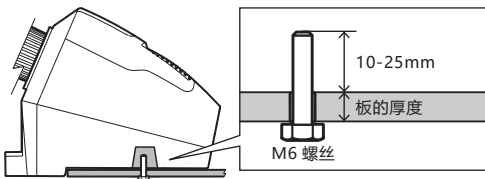

支持使用板的厚度 + 长度 10 ~ 25 mm 的 M6 螺丝。

脚踏板

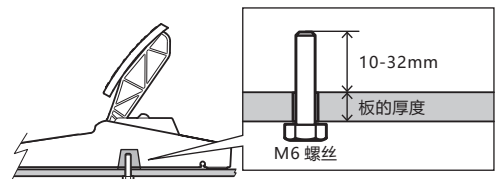

支持使用板的厚度 + 长度 10 ~ 32 mm 的 M6 螺丝。

脚踏板

将连接缆线固定在底部的三个凹槽中的任何一个里。

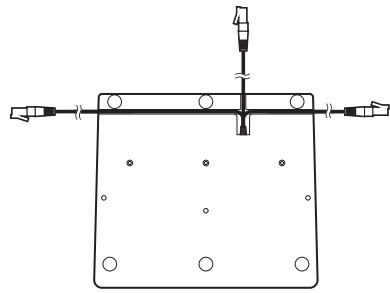

脚踏板底部

安装方法

如下图所示进行连接。

- ※ 请勿在按下任何按键的同时连接各插头。
- ※ 连接时,请仔细确认各插头的方向后再插入。
- ※ 请勿在游戏途中插拔控制器,否则可能导致无法正常工作。

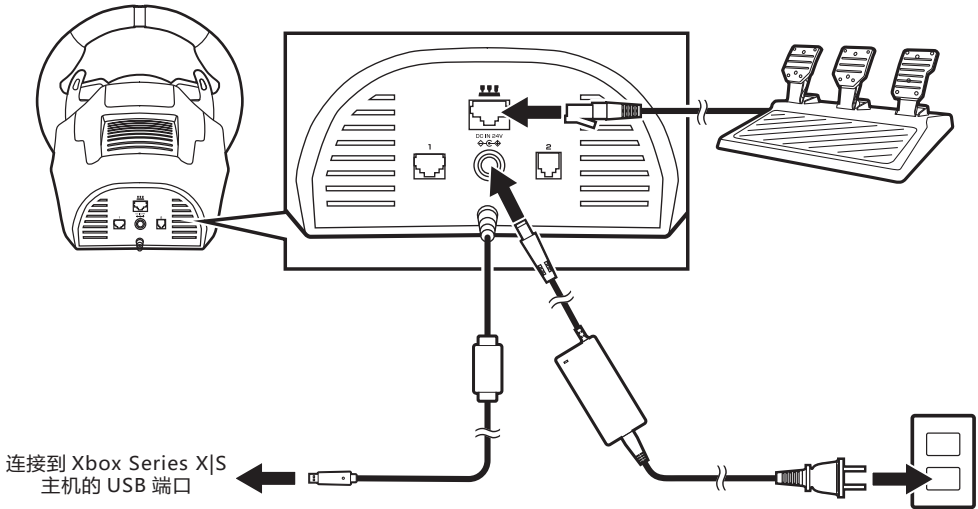

连接后,方向盘将自动左右旋转,然后返回中心位置进行中心校正。

请注意不要用手触摸或将连接线卷入方向盘。

有受伤或调整不当的危险。

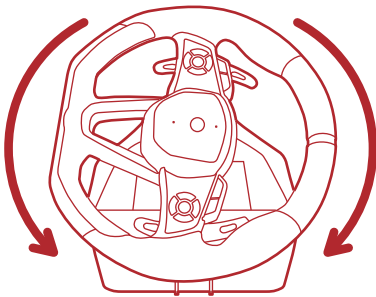

快速释放连接器

USB 连接线配备了快速释放连接器。快速释放连接器是为了最大限度防止在拉扯连接线时，Xbox Series X|S 主机或计算机掉落。

正确使用控制器和快速释放连接器对于减少损坏 Xbox Series X|S 主机或计算机的风险很重要。

通常，请用 USB 连接器而不是快速释放连接器进行控制器的连接和断开。

如果快速释放连接器脱落，则只需对准连接器两端上的标记即可重新连接。

如果快速释放连接器未正确连接，则控制器将无法工作。



⚠ 警告

请不要用胶带固定或用粘合剂固定快速释放连接器。

由于使用快速释放连接器，Xbox Series X|S 主机被拉落的危险性会减少，但并不是完全没有。

为了进一步减少危险性，请注意以下几点。

- 请不要用力拉扯控制器或 USB 连接线致使 Xbox Series X|S 主机移动。
- 请勿使 USB 连接线相互缠绕。

APP 的下载

『HORI FFB RWD Device Manager for Xbox Series X|S』

< 下载方法 >

- ① 请在 Microsoft Store 中搜索“HORI”。
- ② 请安装“HORI FFB RWD Device Manager for Xbox Series X|S”。

●关于配置文件功能

使用配置文件按键切换配置文件。

(各配置文件可通过“HORI FFB RWD Device Manager for Xbox Series X|S”进行设置。)



配置文件
按键

每按下 1 次，配置文件
会以 1 → 2 → 3 → 4 的顺序切换。

APP 可以对以下功能进行设定。

- 方向盘设定
- 脚踏板设定
- 配置文件功能
- 力反馈设定
- 编程 (分配按键) 功能

根据设定的配置文件，
配置文件指示灯会以以下颜色点亮。

设定的配置文件	配置文件指示灯
1	灭灯
2	绿色
3	黄色
4	红色
5	紫色
6	蓝色
7	浅蓝色
8	白色

产品规格

方向盘组件

外形尺寸: (W) 约 300mm × (D) 约 360mm × (H) 约 310mm

方向盘直径: 约 300mm

旋转角: 约 900 度

重量: 约 3.4kg

连接线长: 约 3.0m

电源: DC5V / 500mA(max) 、DC 24V / 2.0A(max)

电源线

连接线长: 约 2.6m

输入: AC100V ~ AC240V

输出: DC 24V / 2.0A(max)

脚踏板

外形尺寸: (W) 约 340mm × (D) 约 300mm × (H) 约 160mm

重量: 约 1.35kg

连接线长: 约 1.5m

● 图片与实物存在一定差异。

● 本公司对本产品规格及外观的改良，可能不会另行通知，请理解。

● Microsoft, Xbox, Xbox "Sphere" Design, Xbox Series X|S, Xbox One are trademarks of the Microsoft group of companies.

● All other trademarks are the property of their respective owners.

● "HORI" 以及 "HORI" 是 HORI 公司的注册商标。

适用年龄：6 岁以上