

# 使用说明书

非常感谢您购买本产品。  
为了安全地使用本产品,在使用之前,请仔细阅读此使用说明书。  
为了方便今后查阅,请在阅读完后,妥善保管好此使用说明书。

## 使用注意

### 使用本产品时,请注意以下几点。

- 除附带的电源线外,请勿使用其他电源线代替。
- 请勿将电源线接入不同于指定电压的插座。
- 禁止在电源线破损、撕裂或断线时使用。
- 请确保电源线已牢固插入电源插座。
- 如果长时间不使用,请务必从插座上拔下电源线。
- 请不要阻塞方向盘组件的排气孔。
- 请将方向盘组件与墙壁面保持 10 cm 以上的距离。
- 请确保没有灰尘聚集在方向盘组件的排气孔上。
- 请避免长时间游戏。
- 请每小时休息 10 到 15 分钟。
- 如果您感到手,手腕,脚或身体其他部位疲劳或疼痛,请立即停止游戏并休息数小时。  
如果您在休息后再开始游戏时,仍出现上述症状,请停止游戏并咨询医生。
- 在游戏时,请始终将手放在方向盘上的正确位置,并将手完全握住方向盘上。
- 禁止在游戏时,将手指放在踏板下方或脚踏板套件附近。
- 禁止在调整过程或在游戏时,将手或手臂放在方向盘的间隙中。



### 注意 致各位家长 请务必阅读

- 本产品含有细小零部件,请勿让 3 岁以下儿童接触。
- 请放置在婴幼儿无法触及的地方,万一发生误吞的情况,请立即咨询医生处理。
- 请注意不要让儿童将连接线缠绕在脖子等部位上玩耍,否则会有危险。
- 请勿将本产品放置在潮湿、灰尘较多的地方。
- 如果本产品不慎发生损坏或者性质发生了改变,请停止使用。
- 请勿对本品浇水或放在受到水淋的地方。否则可能会造成触电或故障。
- 请不要放在暖气设备等热源附近。另外,请不要放在阳光直射的地方。  
否则可能会使产品内部过热,导致故障。
- 请不要用手指或金属触摸 USB 插头的金属部分。否则可能会造成受伤或故障。
- 请勿使用物品对本产品施加撞击,或使本产品跌落等强烈冲击。
- 请勿用力弯曲或拉拽连接线。
- 禁止擅自对本产品进行拆解或修理、改造。
- 请使用干燥柔软的布料对本产品进行清洁。请勿使用汽油、稀释剂等化学药剂。
- 请勿将本产品用于其他用途,如因此发生事故或者造成损害,本公司不承担任何责任。

## 产品内容

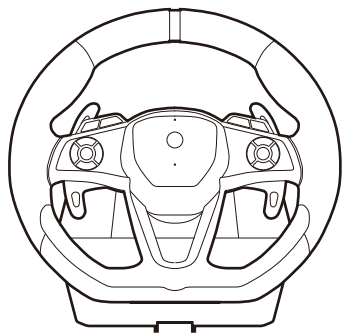

方向盘组件

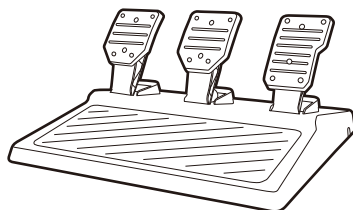

脚踏板

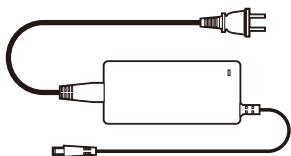

电源线

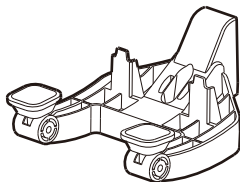

固定夹具



夹紧轴

## 适用主机

# Xbox Series X|S / Xbox One

**重要**

在本产品使用于 Xbox Series X|S / Xbox One 前, 请务必确认各主机的使用说明书。  
使用本产品时, 请将各主机的系统升级到最新版本。

# 各部件名称

## 方向盘组件

【正面】

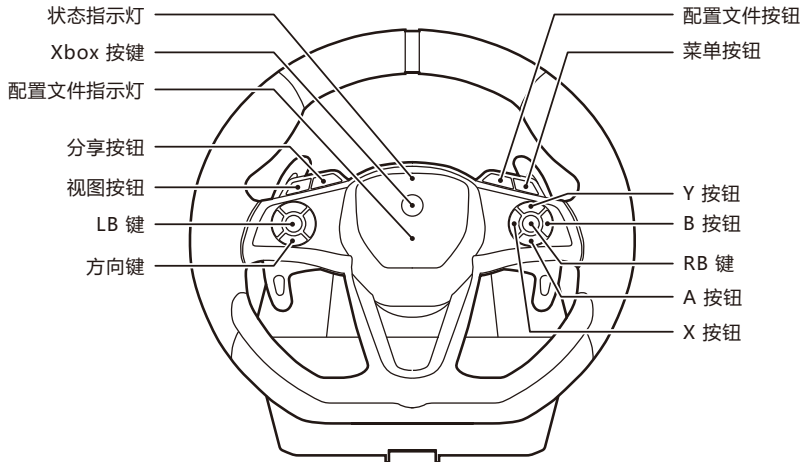

【背面】

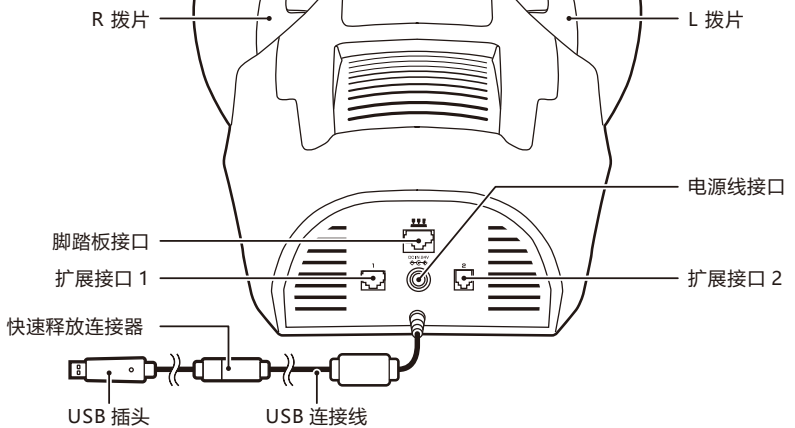

## 脚踏板

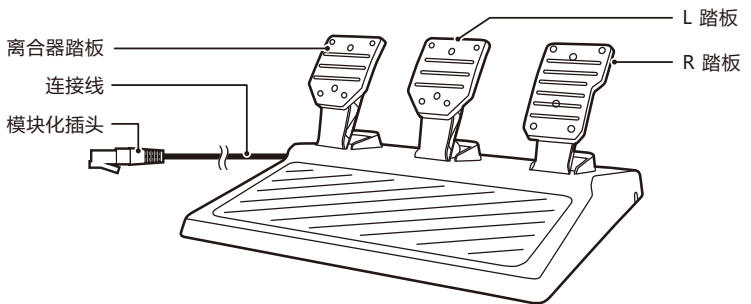

# 安装方法

## 使用固定夹具固定时

- ① 请在方向盘组件的底部安装固定夹具和夹紧轴。
- ② 请将方向盘组件与固定夹具夹着桌子等，旋转夹紧轴，使其固定在桌面上。

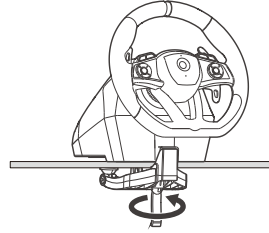
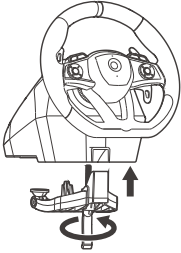

※ 请避免固定在玻璃等易碎的家具上。

※ 当从用于固定产品的家具中取出本产品时，请慢慢将其取出，以免损坏本产品或用于固定本产品的家具。

## 固定到模拟赛车座舱时

使用 M6 螺丝将其固定在下图所示的螺丝孔上。

※ M6 螺丝另售。

※ 请确保 M6 螺丝的长度不超过 26mm。否则可能会损坏内部部件。

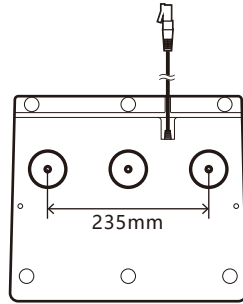
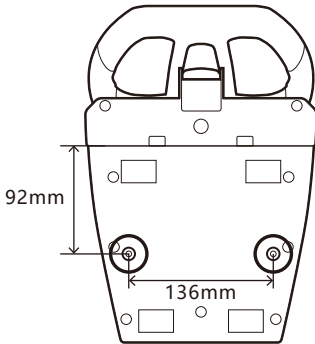

## 脚踏板

将连接缆线固定在底部的三个凹槽中的任何一个里。

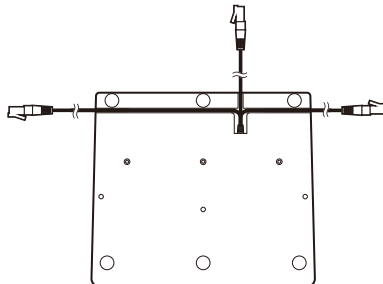

## 连接方法

如下图所示进行连接。

- ※ 请勿在按下任何按键的同时连接各插头。
- ※ 连接时，请仔细确认各插头的方向后再插入。

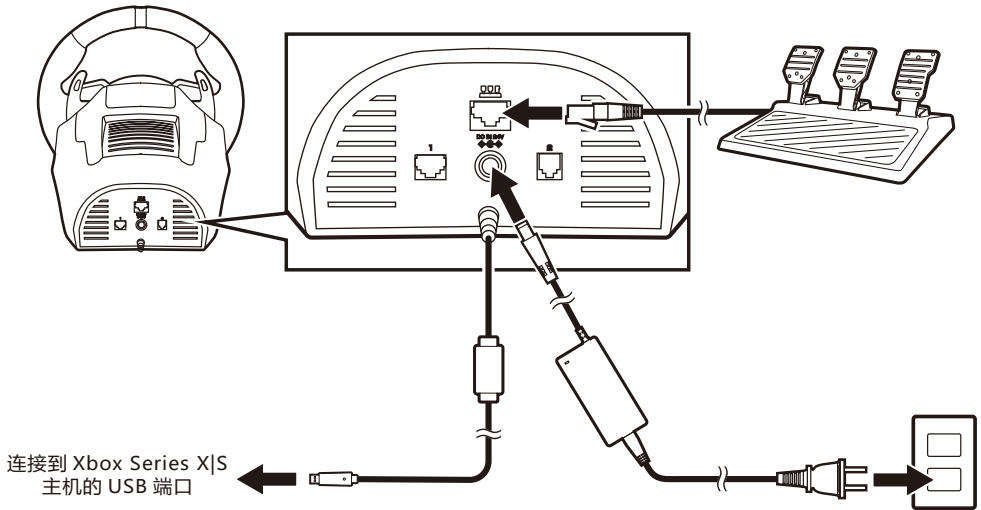

连接后，方向盘将自动左右旋转，然后返回中心位置进行中心校正。  
请注意不要用手触摸或将连接线卷入方向盘。  
有受伤或调整不当的危险。

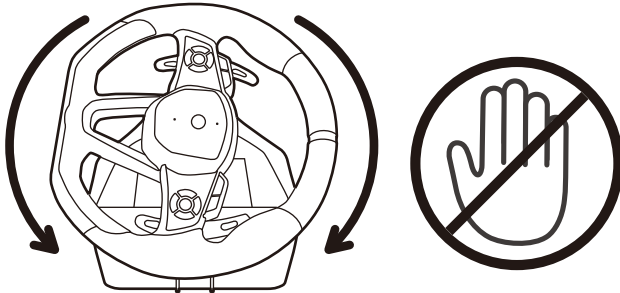

## 快速释放连接器

USB 连接线配备了快速释放连接器。快速释放连接器是为了最大限度防止在拉扯连接线时，Xbox Series X|S 主机或计算机掉落。

正确使用控制器和快速释放连接器对于减少损坏 Xbox Series X|S 主机或计算机的风险很重要。

通常，请用 USB 连接器而不是快速释放连接器进行控制器的连接和断开。

如果快速释放连接器脱落，则只需对准连接器两端上的标记即可重新连接。

如果快速释放连接器未正确连接，则控制器将无法工作。



## ⚠ 警告

请不要用胶带固定或用粘合剂固定快速释放连接器。

由于使用快速释放连接器, Xbox Series X|S 主机被拉落的危险性会减少, 但并不是完全没有。

为了进一步减少危险性, 请注意以下几点。

- 请不要用力拉扯控制器或 USB 连接线致使 Xbox Series X|S 主机移动。
- 请勿使 USB 连接线相互缠绕。

## APP 的下载

### 『HORI FFB RWD Device Manager for Xbox Series X』

< 下载方法 >

- ① 请在 Microsoft Store 中搜索“HORI”。
- ② 请安装“HORI FFB RWD Device Manager for Xbox Series X”。

### ●关于配置文件功能

使用配置文件按钮切换配置文件。

(各配置文件可通过 APP 进行设置。)



每按下 1 次, 配置文件  
会以 1 → 2 → 3 → 4 ..... 的顺序切换。

APP 可以对以下功能进行设定。

- 方向盘设定
- 脚踏板设定
- 配置文件功能
- 力反馈设定
- 编程 (分配按键) 功能

根据设定的配置文件,  
配置文件指示灯会以以下颜色点亮。

设定的配置文件	配置文件指示灯
1	灭灯
2	绿色
3	黄色
4	红色
5	紫色
6	蓝色
7	浅蓝色
8	白色

## 产品规格

### 方向盘组件

外形尺寸:	(W) 约 300mm × (D) 约 360mm × (H) 约 310mm
方向盘直径:	约 300mm
旋转角:	约 900度
重量:	约 3.4kg
连接线长:	约 3.0m
电源:	DC5V / 500mA(max) . DC 24V / 2.0A(max.)

### 脚踏板

外形尺寸:	(W) 约 340mm × (D) 约 300mm × (H) 约 160mm
重量:	约 1.35kg
连接线长:	约 1.5m

### 电源ケーブル

连接线长:	约 2.6m
输入:	AC100V ~ AC240V
输出:	DC24V/2.0A(max.)

● 图片与实物存在一定差异。

● 本公司对本产品规格及外观的改良, 可能不会另行通知, 请理解。

● Microsoft, Xbox, Xbox "Sphere" Design, Xbox Series X|S, Xbox One are trademarks of the Microsoft group of companies.

● "HORI" 以及 "HORI" 是 HORI 公司的注册商标。

适用年龄: 6 岁以上